

neues Buch → Nur Skizzenammlung!  
teilweise schwer leslich!

JESUS IST  
DER WEG ZUM  
GOTT DES CHRIST  
UND AUCH ZUM  
NAM' VON IHM

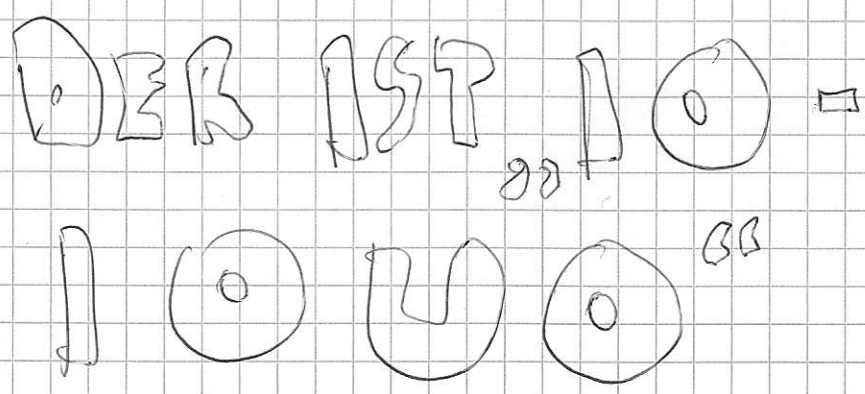

Jesaja 2:1-5 / Salomona 14:9 / Joh 14:6

yl Tebor } = 07M 5 lono  
 1700 + Jemt Eha  
 Kuysholdyrene

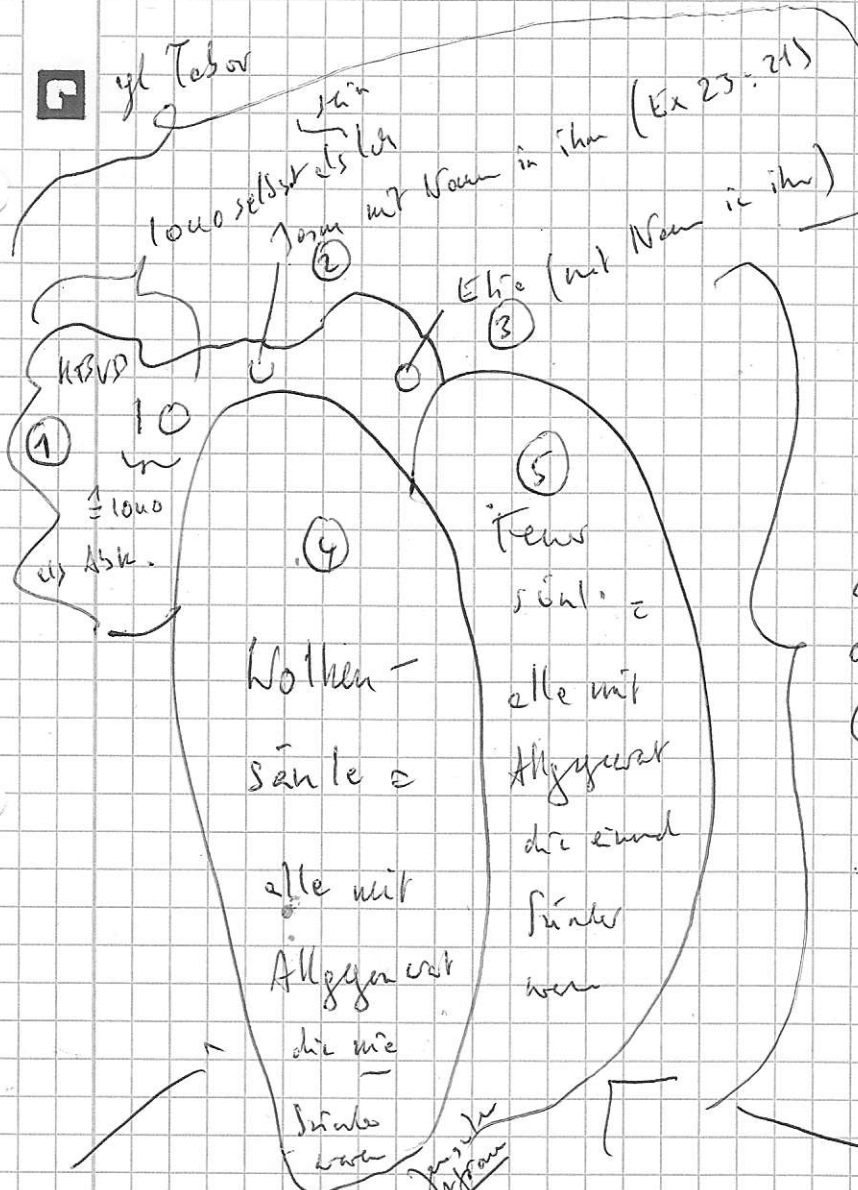

alle die lono wänt als Gestolt sichtbar brauchen

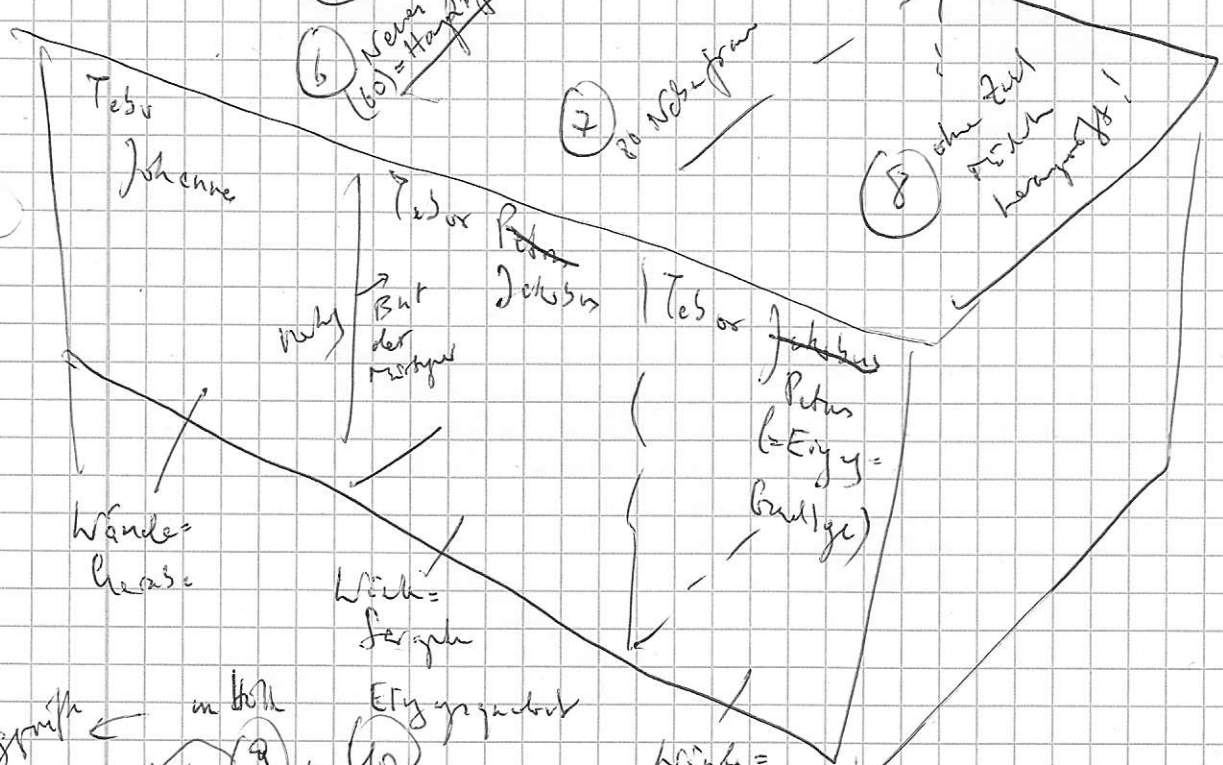

alle die lono sichtbar suchen und brauchen

Wände hease  
 Wände = Feighe  
 Eigygegendort  
 Wände = wänt Eha  
 Vorkhof → alle die lono wänt sehen dröfn

Lage = Hinemgang! = Sünder heh. Wänt wänt sie steser!

Matth 24: 34, 35, 36 //

## DIESE GENERATION WIRD NICHT VERGEBEN

### BIS DIES ALLES GESCHIEHT

- der Himmel u die Erde werden vergehen, aber meine Worte werden nicht vergehen -

der Himmel = Böse Geistermächte im himmlischen Osten

und alle die von ihnen geleitet, wie Himmel

die Erde beherrschen = 1, Ischael = Babylon u. große = Weltreligion  
alle Religionsorganisationen der Welt

2, Nikolaus = Weltpolitik  
= Alle Politisch Tätigen der Welt

3, Bileam = Weltwirtschaft:  
Alles was durch die Hasidies  
in der Welt zur Bedeckung  
wirtschaftlich erfolgt.

3 Unreinheits-  
"geistes" der  
Dämonen  
Lof 16: 13-16

vgl.  
Lof 16: 13-16  
Kap 2 u  
Kap 3

und die Erde = alle Untertanen obiger "Himmel", die als  
Struktur eine der Erde vergleichbare Festigkeit  
besitzen z.B. durch Bündel der Politik (UNO, EU wie)  
diese Strukturen sind mit Erde "gemeint", als  
behalten alle ähnliche feste Strukturen über die  
Planken, nicht über der Familienstrukturen, die weggehen  
werden. Auch alle Menschen werden nicht vergehen!

1/3 mindestens überlebt wie durch Feuer (Jes 13: 8, 9)

Boten u. Jelen wie, daß nur die 1/3 wie bei Nimrod u  
Jone überleben 1/2 oder gar 2/3 werden (!) die Resten fröhlich!

Es geht um den logischen Weltuntergang, aber nicht um die  
bedrohliche Erde (Ps 104: 5 → sie bleibt ewig!) nicht um  
den bedrohlichen Himmel (wird dann ja auch ewig bleiben → astronomische  
Gestirne)

der geistliche Hirte (oder gar der Hirte) kann ja auch wie  
ganz einfach, denn wäre ja noch wieder allein!

Dann es hat die Aufgabe nicht nur zu erlösen (Bis) (am die Ort - Bis)

Tag an Stelle von was? (Sind wir haben? oder irgendwas?)

Nicht in der Verfassung der ganzen Kirche, sondern  
vom Beginn der Welt in Hungers  
und einer großen Plage (seit Towerfall in NY)  
bis heute - > steht jetzt über Tag da zu sein!

Es hat eine Fülle von (Wahrheitswort (Hos 3:5))  
das hat wir erleben

dann sollen wir in Beziehung mit ihm (vgl. Jona, Maria)  
(Hos 3:2) -> Schuld im Reich - Schrift (Hos 9:4) Tag der  
Wahrheit (Je 61:2)

Tag der Reue = Hungers

Das Palast -> Volk als unsere

den Diebstahl vertritt = Heilig als Orakel - Worte u.a.

den der Tag (Hungers) der Reue = Altes Testament = Hos 3:4-14

Das kommt jetzt: Dort Off sagt wo Tag

Offs 2: 8, 10

Es geht um die Krone der Leben! Krone der Leben (V. 10)

Die Frucht in der ganzen Plagezeit von 2001 bis jetzt  
aus denken! Eine Völkern von der Frucht, oft im Winter  
und sucht Asyl oder Überleben in allen Ländern!

Oft im Winter! Oft am Freitag, im Urlaub,  
bei Festen, am Sabbat und Sonntagen!

! -  
off 1:7 ist bald erfüllt, dann stehen alle den Preis

Die Endzeit begann 1812 im  
Himmel als Jesu inthronisiert  
wurde  $\rightarrow$  1. Apokalyptische Kata

Sie begann am 1. April 1814  
mit dem zweiten Apokalyptischen Kata = Vorkrieg

Eine Generation die genau 120 Jahre  
(Gen 4:26?) Name Luvos!  
(Gen 6:3)  $\rightarrow$  Generationen noch ca 120 Jahr  
(und sieht es sehr ähnlich dem Alter  $\rightarrow$  Luvos ist  
Freiheit ein Name unter 121)

1812 + 120 = ~~1932~~ 2032  $\rightarrow$

dann ist die große Pyramide  
der Tag der Welt unter  
Wahrheit über 2022!

1814 + 120 = 2034  $\rightarrow$

dann ist mit der letzten Welt!  
Die 1000 Jahre Jesu Herrschaft  
Beginnt 2033  $\rightarrow$  2000 Jahre,  
mit der Zeit =  $3 \times 666, 666$

APOKALUYIS IOUOU DIA IASOU

Satzspiegel 23 quer 26 hoch

KBUD IOVO

A P O K A L U Y I S I A S O U H R I S T O U A  
 I E D S O E F O O U O I W T U A N E K W D E N  
 X A I T O I S D O U L O I S A U T O U A D E I  
 A M A S E I A K I E H A T N E I A F S E N E G  
 N E N A P O S T E I L A S D I A T O U A G G E  
 A W I U O T U A W L U O D W T U O T U A U O L  
 N A O S E M A R T U R A S E N T O N L O G O N  
 U T R A M N A T I A K U O E F U O T U O U O I  
 R I A N I A S O U H R I S T O U O S A E I D E  
 A K N W K S W N I G A N A O S O I R A K A M N  
 I O I A K O U O N T E S T O U S L O G O U S T  
 E T N U O R A T I A K S A I E T A V O R P S A  
 S T A E N A U T A G G E G R A M M E N A O G A R  
 P E S I A T S A N A W I S U G G E S O R I A K  
 T A E K K L A S I A I S T A I S E N T A A S I  
 I O P A A N A R I E I A K N I M U S I R A H A  
 O U O U W N K A I O A N K A I O E R H O M E  
 T A M U E N P A T P E N W T O P A I A K S O N  
 W N A E N W P I O N T O U F R O N O U A U T O  
 R A M O U O T S I R H U O S A I O P A I A K U  
 T U S O P I S T O S O P R W T O T O K O S T W  
 I S A B N W T N W H R A O I A K N W R K E N N  
 L E W N T A S G A S T W A G A P W N T I A M A  
 A M A N W T K E S A M A I T N A S U L I A K S  
 R T I W N A M W N E N T W A I M A T I A U T O  
 I E L I S A B S A M A N E S A I O P E I A K U  
 zu einem Königreich — uns — er hat gemacht — und

# APOKALUYIS IOUOU DIA IASOU

Satzspiegel 23 quer 26 hoch  
KBUD IOUO

Seite  
①

A P O K A L U Y I S I A S O U H R I S T O U A  
I E D S O E F O O U O I W T U A N E K W D E N  
X A I T O I S D O U L O I S A U T O U A D E I  
A M A S E I A K I E H A T N E I A F S E N E G  
N E N A P O S T E I L A S D I A T O U A G G E  
A W I U O T U A W L U O D W T U O T U A U O L  
N A O S E M A R T U R A S E N T O N L O G O N  
U T R A M N A T I A K U O E F U O T U O U O I  
R I A N I A S O U H R I S T O U O S A E I D E  
A K N W K S W N I G A N A O S O I R A K A M N  
I O I A K O U O N T E S T O U S L O G O U S T  
E T N U O R A T I A K S A I E T A V O R P S A  
S T A E N A U T A G E G R A M M E N A O G A R  
P E S I A T S A N A W I S U G G E S O R I A K  
T A E K K L A S I A I S T A I S E N T A A S I  
I O P A A N A R I E I A K N I M U S I R A H A  
O U O U O W N K A I O A N K A I O E R H O M E  
T A M U E N P A T P E N W T O P A I A K S O N  
W N A E N W P I O N T O U F R O N O U A U T O  
R A M O U O T S I R H U O S A I O P A I A K U  
T U S O P I S T O S O P R W T O T O K O S T W  
I S A B N W T N W H R A O I A K N W R K E N N  
L E W N T A S G A S T W A G A P W N T I A M A  
A M A N W T K E S A M A I T N A S U L I A K S  
R T I W N A M W N E N T W A I M A T I A U T O  
I E L I S A B S A M A N E S A I O P E I A K U

# EIN JUNGER KÖNIG

Satzspiegel 23 quer 26 hoch  
KBUD 1000

Seite  
①





Flüssige Übersetzung auf Grund der Zwischenzeilenversion:

Offenbarung Iouos durch Jesus

oder

Enthüllung Iouos durch Jesus

tentative, nicht gültige Übersetzung

Seite 1:

Enthüllung Jesu Christi, die ihm Iouo, der wahre Gott, gab, um seinen Dienern zu zeigen was in rasanter Abfolge geschehen muss: Und er tut es dadurch kund, dass er (sie) durch seinen Engel seinem Diener sandte, Johannes, der ein Zeuge (war) für das Wort Iouos, des wahren Gottes, und für die Zeugen-Aussage Jesu Christi (über) das, was er gesehen hat. Glücklicherweise (wird) der Lesende und die Hörenden die (se) Worte der Prophetie und die, die das in ihr Aufgeschriebene einhalten. Die (se) Zeit nämlich ist zu guter Letzt (= ist letztendlich).

Johannes an die sieben Versammlungen, welche die (sind) in Asien: Liebesgunst (sei) euch und Friede von Iouo! (Es ist der), der ist, und der, der war, und der, der im Kommen ist! Und von den sieben Geistwirkungen, die man sehen kann bei dem Sitzplatz von ihm und von Jesus Christus, (der) der Blutzeuge, der vertrauenswürdig ist, der Erstgeborene der Toten und der Vorstehende der Könige der Erde. Dem, der uns liebend ist und uns losgekauft hat aus den Sünden, die wir haben, kraft seines Blutes. Und er hat uns gemacht zu einem Königreich ...

Tat oder Wort  
Sie gehst fort

Ein Pöckel des Welt

Mit Nepp und viel Geld

Mit Tyrennei hält

Sich als unbesiegt

Oh gegen sie kriegt

Die Kirch d'ist sie kriegt

Ihr Fett es, ihr Straf!

Sie me habe "Love"!

Juden 11

1 Joh 3: ~~12~~ 12 ←

Offs. 14: 8

Offs 17: 18 → 17: 1, 2

Offs 18: 17

1. Offs 17 ganzes Kapitel, Offs 18 auch

Hebräer 16 ganzes Kapitel

Jeremie 23 — " —

Hebräer 34 — " —

Mt 24:36

TAG UND STUND  
DARF NUR DER  
VATER WISSEN!  
Markus 13:32

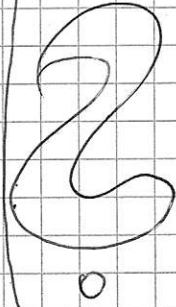

IST'S ETWA  
50?

Grundriss Vorhof = 50 Quadrat  $\approx$  10 Ellen  
 $\approx$  100 Ellen<sup>2</sup> Kantentürze

= 5000 Quadratellen

Grundriss Vestibule = 2 Quadrat  $\approx$  10 Ellen Kantentürze  
 $\approx$  200 Ellen<sup>2</sup>

Grundriss Alkibiethus = 1 Quadrat  $\approx$  10 Ellen Kantentürze  
 $\approx$  100 Ellen<sup>2</sup>

Jeraja 61:2

Jahr der Vollendung = 512 Jahre 700 Tage Pandemie (Corona)  
 $\approx$  Vorhof  $\rightarrow$  50 Quadrat

Jeraja 61:22

Tag der Reche (Zehrentakter) = 14 Tage wenn um 700 Tage  
angeht  $\rightarrow$  1 Quadrat  $\rightarrow$  Alkibiethus

Hinzum Tag der Reche } = 2 Quadrat  $\rightarrow$  OMIKRON? Weltweit?  
( $\approx$  der Vestibule)  $\rightarrow$  28 Tage?

Gesetz ist die Wahrheit

1 Jth 5:6

Georg, 27.1.22.

Liebe [REDACTED]

vielen herzlichen Dank für diese positive Antwort auf ein Schreiben, das ich von fast allen, die ich es schrieb, nicht beantwortet bekam. Ich bin richtig froh, dass ich mich in Ihnen nicht täuschte!

Warum dauerte es so lange, dass ich wieder schrieb?

Sie hatten mir letztes Mal geschrieben, meine E-Mails seien als Spam bei Ihnen unter nicht erwünschte Personen oder so ähnlich gelandet. Sie entschuldigten sich dafür. Ich ließ die nächste Post persönlich bei Ihnen abgeben, damit es nicht wieder passiert, und dachte, wenn es keine versteckte Andeutung gewesen wäre, dass Sie meine Post jetzt nicht mehr wünschten, dann werden Sie ja wieder bald antworten. Doch ich wartete bis jetzt vergebens auf eine Antwort meiner letzten Post. Das war zwar überraschend, aber wenn man so schwer und so oft geschlagen worden ist gemäß Matthäus 24:48-51, weil ich Wahrheiten verbreiten will, dann ist man wirklich auf alles vorbereitet, besonders hier in Franken, wo ich so oft eine versteckte Unaufrichtigkeit bei meinen Mitmenschen erlebt habe, wie ich sie in Oberbayern nicht kannte. „I bin a gräda Mensch“, hat schon Karl Valentin gesagt. Das Grade-naus liegt aber den Franken nicht so. Ich lebe jetzt seit 50 Jahren in einer Ehe mit einer Fränkin, hier geboren und aufgewachsen. Fast nur hier gelebt. Ich habe Verständnis für alle gelernt, aber auch Vorsicht, nicht zu direkt und gradlinig zu sein!

Wenn Sie keine Gelegenheit haben, meine Gedanken auszudrücken und dies gern hätten, dann würden wir auch für Sie gerne ausdrücken! Sagen Sie bitte freimütig, was Sie gern gedruckt hätten. Als Zeichen guten Willens hier ein Ausdruck meines Hauptauftrages zurzeit: Der Bote sagt! Ja, ich bin der Prophet, der in Maleachi 3:23 vorhergesagt wurde! Das Baby aus Offenbarung 12:5 mit dem Namen Iouo zu verkünden! Also vielmals Verzeihung, dass ich bei Ihnen offenbar zu vorsichtig war.

„Der Herr ist da!“, ist mein Thema zurzeit. Der Tag der Rache ist im Beginnen, die Schlacht von Harmagedon. Sie beginnt mit Vernichtung aller Religionsorganisationen zum Ernten aller guten Früchte daraus = Menschen mit festgemachter, ewig haltender Liebe. Der zweite Schritt wird sein Vernichtung aller Weltpolitik und Übernahme derselben von den Engeln (Mt 24:31). Dann wird auch alle Weltwirtschaft vom Engelheer unter der Oberführung Jesu Christi übernommen werden.

Die Internet-Umstellung aller Politik, Wirtschaft und acuh Religion hat ja vom Himmel aus die Lage so vorbereitet, dass alles sehr schnell ablaufen kann: „10 Tage Drangsal“, sagt Offenbarung 2:10. Jetzt schon ist das Thema Corona allgegenwärtig! Es geht dann – und jetzt schon geistig – um die Corona Vitae = Krone des Lebens! Zwei Drittel der Menschheit sollen getötet werden gemäß Sacharja 13:8,9. Dann wird der Name „Iouo“ in aller Munde sein (Sach 14:8; Jes 2:1-5).

„10 Tage“ sind nicht unbedingt buchstäblich. Die Pandemie war jetzt auch schon über 1 Jahr, und doch spricht die Bibel in Jesaja 61:2 vom „Jahr des (Noch-)Wohllollens Iouos“! Und laut Habakuk 3:5 beginnt alles mit „Fieberseuche“ [Schlachter]! Interessanterweise wurde ja das Purim – als Israel den Anschlag Hamans überleben sollte – später um einen Tag mehr verdoppelt, damit alles richtig ablaufen kann! Aus 10 Tagen Drangsal als Tag der Rache (Jes 61:2) kann leicht genauso 20 Tage werden! Aus 1 Jahr Pandemie kann leicht 2 Jahre Pandemie werden, dann „beginne!“ der Tag der Rache oder die Blutweinkelter aus Offenbarung 14:17-20 und Offenbarung 19:15, die Jesus tritt, ab 11.3.22, also in einigen Wochen! Es kann aber auch alles ganz anders sein! Ich bin hier kein inspirierter Prophet. Nicht einmal Jesus darf Tag und Stunde wissen (Mt 24:36; Mk 13:32)! Dann natürlich auch ich nicht!

Also stellen Sie sich darauf ein, dass vielleicht in wenigen Wochen, vielleicht noch vor dem 15. April 22, dem Termin des diesjährigen Abendmahls (wenn man es jährlich feiert!), Ihr ewiges Leben beginnt, obwohl Sie schon Mitte 70 sind! Wäre das nicht wunderbar? Ihre Liebe ist fest, das habe ich Ihnen im Geist louos, dem hl. Geist ständig bestätigt. So werden wir alle wohl dann auf jeden Fall gemeinsam feiern, dass das Paradies auf Erden beginnt mit einer Interimszeit bis 2033, 2000 Jahre nach Jesu Tod, denn die Zahl eines Menschen (=Jesu, dem Menschensohn) ist  $666 \Rightarrow 3 \times 666 \approx 2000$ ,  $3 \times 666,6\bar{6} = 2000$  genau!

In der Mitte der Jahre wurde es lebendig! Das Leben der sündigen Menschheit begann 33 u.Z. bei seinem Tod auf Golgatha! Habakuk 3:2: „In der Mitte der Jahre“

1000 Jahre Wiederherstellungszeit, dann wird <sup>der</sup> Teufel vernichtet am Beginn der 1000 Jahre Jubelsabbat, wo louo wieder selbst herrscht, davor 6000 Jahre Sündenwelt bis Tausendjahrsabbat.  $\Sigma 8000$  Jahre! Die Mitte liegt bei 4000 Jahren.

Nach 4000 Jahren nach dem Sündenfall wurde Jesus wie ein Lamm geschlachtet, denn jedes Opferlamm in Israel musste genau 4 Tage vor der Schlachtung (=Opferung) ausgewählt werden. Ein Tag ist bei louo wie 1000 Jahre!

Jesus = Michael  $\neq$  „Wer ist wie Gott?“! Er war sofort bereit, dieses Opferlamm für die Weltrettung zu spielen.

Stellen Sie sich sein Leiden vor! 4000 Jahre im Bewusstsein auf grausames Geschlachtet-Werden erst im Himmel, dann den Rest auf der Erde verbringen!

Ich weiß mit 50 Jahren Schizophrenie, was psychische Belastung bedeuten kann! Ich werde ewig meinen Hut vor dieser Leistung Jesu Christi ziehen und jeden verabscheuen, der auf ihn und sein Blut wie mit Füßen drauftritt!

Halten Sie also bitte trotz gesundheitlicher Probleme mit uns durch.

Die ZJ sind eingeschlafen, sie haben „louo“ abgelehnt. Welche Weisheit haben sie da noch? Nehemia 9:5! Psalm 148:13!

Was machte meinen Brief für Sie so wichtig? Sie sagen, er hatte wie keiner sonst für Sie gewirkt?

Danke für Ihr Interesse an meiner und unserer Gesundheit. Ich bin noch lange wegen meiner Füße in Behandlung, aber er ist wohl gerettet.

Das Thema „der Herr ist da!“ ist so wichtig, dass ich eine neue Teil-Website (subdomain) eröffnet habe, mit diesem Thema. Es ist jetzt die letzte Einladung an die Hochzeitsbeteiligten der Hochzeit Jesu Christi (Mt 22:10)! Wer will louo ganz gehören? Er steige auf (vgl. Jehu und Jonadab in 2.Kön 10:15)!

Zurzeit sende ich nicht mehr so viel Gedrucktes an Adressen! Es wird zu viel. Wir haben einen neuen Drucker gekauft, aber reduzieren meistens alles auf Hinweise auf meine Website! Dann kosten ein Brief nur noch 85 Cent, sonst EUR 1,60, oder ins Ausland sehr viel mehr. Wir haben Hunderte von EUR Ausgaben jeden Monat für Briefmarken, dazu Kopierpapier, Kuverts, Tinte etc. Ich komme mir schon vor wie ein kleiner Mini-Verlag oder Mini-Bibelgesellschaft, denn eine Bibel mit reinem Namen Gottes, nämlich louo, gibt es nur auf unserer Site! Schade, sehr schade!

Jesaja 42:8 erfüllt sich: „Ich gebe meinen Namen nicht den Götzen!“ Alle die, die louo ablehnen als Organisation machen sich zu Götzen. 40 Jahre schrieb ich schon an die ZJ. Sie wanderten diese Jahre wie Israel durch die Wüste ohne das Paradies des glücklich machenden, echten Namen Gottes louo!

Da Sie, lieb \_\_\_\_\_, für den Namen eingestellt reagiert haben, weiß ich, dass louo in Ihnen einen äußerst wertvollen Menschen sieht, eine unbedingt zu erntende Erstlingsfrucht für unseren Herrn Jesus! Sie werden noch erleben, dass sich Jesaja erfüllt: alle Nationen werden zu louo und seinem Namen hinströmen (vgl. Sach 14:9). Alles Begehrenswerte aller Nationen soll hereinkommen (Hag 2:7).

Keine Angst, das Sterben kann für uns noch warten! Ich bin auch im 70ten, doch fühle ich mich innerlich wie Kaleb, der nach 40 Jahren Wüstenwanderung sagte, wie ich damals war, so jung bin ich noch heute beim Einzug ins verheißene Land, kräftig und wie keiner bereit, gegen die Riesen, die Enakiter zu kämpfen! Ich kämpfe gegen die Wissenschafts-Enakiter, vor denen sich alle fürchten, wie Doktoren und Professoren. Doch wir haben Söhne, die dies schon selbst sind! Wir fürchten uns nicht sehr vor ihren Argumenten! Wenn louo der Name Gottes ist, warum die fürchten, die ihn ablehnen aus Furcht vor wissenschaftlichen, theologischen oder philologischen Argumenten? Die diese nur zu Götzen in den Augen Gottes machen? Nicht mehr?

Mit dem Wunsch, bald mit Ihnen das schon lange versprochene Curry aus Japan bei uns speisen zu können.

Mit Ewigem Segen, der sich bestimmt erfüllen wird in christlicher Liebe  
Ihr Kurt Niedenführ

# DIE ENDZEIT, DIE STIFTSHÜTTE und OFFENBARUNG

- ① 1. Quadrat Vorhof = 1. Weltkrieg = 7 Siegel → und die Zeit danach
- ② 2. Quadrat Vorhof = 2. Weltkrieg = 7 Trompeten → und die Zeit danach
- ③ 1. Quadrat Heiliges = Kalter Krieg = 7 Donner
- ④ 2. Quadrat Heiliges = 3. Weltkrieg = 7 Engel → der Irak-Krieg (35 Nationen)
- ⑤ Allerheiligstes = Krieg im Himmel Michael mit Drachen
- ⑥ Feuersäule = 4. Weltkrieg = 7 Schalen → Arabischer Frühling, Ukraine, Isis
- ⑦ Wolken säule = 5. Weltkrieg = Harmagedon → bald

④ + ⑤ + ⑥ + ⑦ = Zeit der großen Drangsal ab 911 (= 11. Sept. 01 Twin-Tower)

⑧ die Herrlichkeit Iouos (= das eigene Ich Iouos = KBUD IOUO) → Interim nach

Harmagedon  
bis die 1000 Jahre  
des Jesus-Herrschaft  
beginnen (2033)

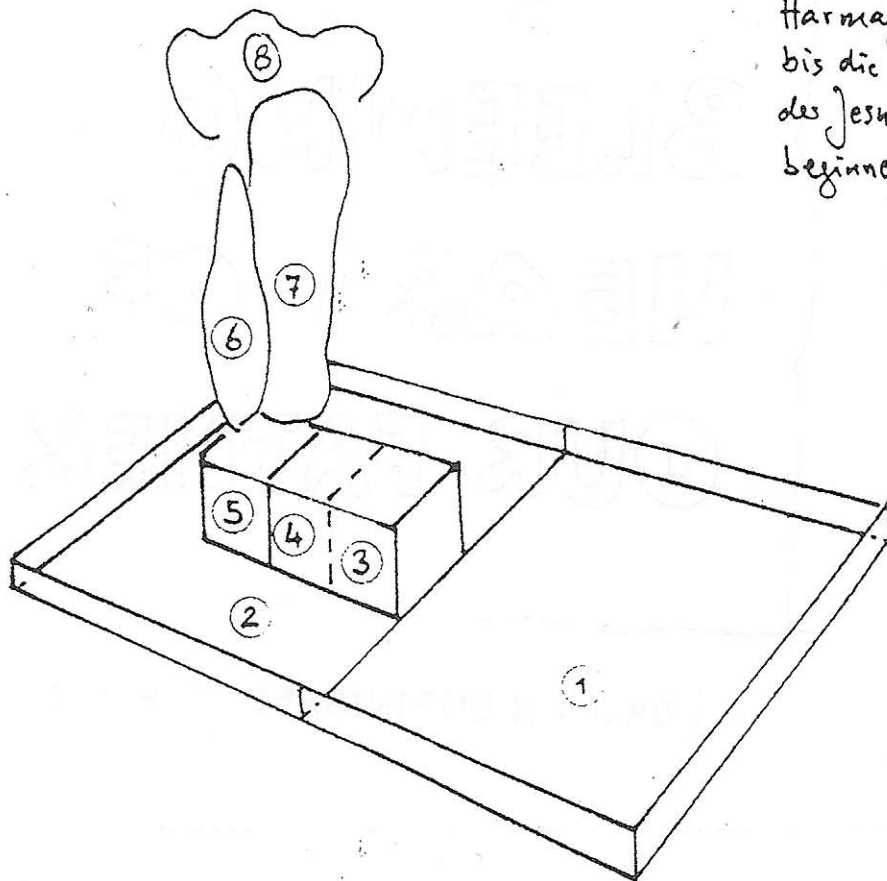

ursprüngliches Verständnis

(schon vor vielen Jahren!)



# DIE ENDZEIT, DIE STIFTSHÜTTE und OFFENBARUNG

geht  
neu  
geschildert

- ① 1. Quadrat Vorhof = 1. Weltkrieg = 7 Siegel → und die Zeit danach
  - ② 2. Quadrat Vorhof = 2. Weltkrieg = 7 Trompeten → und die Zeit danach
  - ③ 1. Quadrat Heiliges = Kalter Krieg = 7 Donner → Leeres Quadrat = Donner bleibt still! ungs. Aniden! (9/11)
  - ④ 2. Quadrat Heiliges = Krieg im Himmel Michael mit Drachen 1991-2001
  - ⑤ Alleheiligste = 3. Weltkrieg = 7 Engel → der Irak-Krieg (35 Nationen) nach Turmefall
  - ⑥ Feuersäule = 4. Weltkrieg = 7 Schalen → Arabischer Frühling, Ukraine, Isis, → Krim
  - ⑦ Wolkensäule = 5. Weltkrieg = Harmagedon → (bald) → jetzt wohl begonnen [2022] → Ukrainekrieg
- ↳ Wolke deutet Baumhörsigkeit Louos an, mit der Louos diesen Krieg führt
- ⑤ + ⑥ + ⑦ = Zeit der großen Drangsal ab 9/11 (= 11. Sept. 2001 Twin-Tower)

⑧ die Herrlichkeit Louos (= das eiserne Ich Louos = KBUD LOUO) → Interim nach Harmagedon bis die 1000 Jahre des Jesus-Herrschafts beginnen (2033)

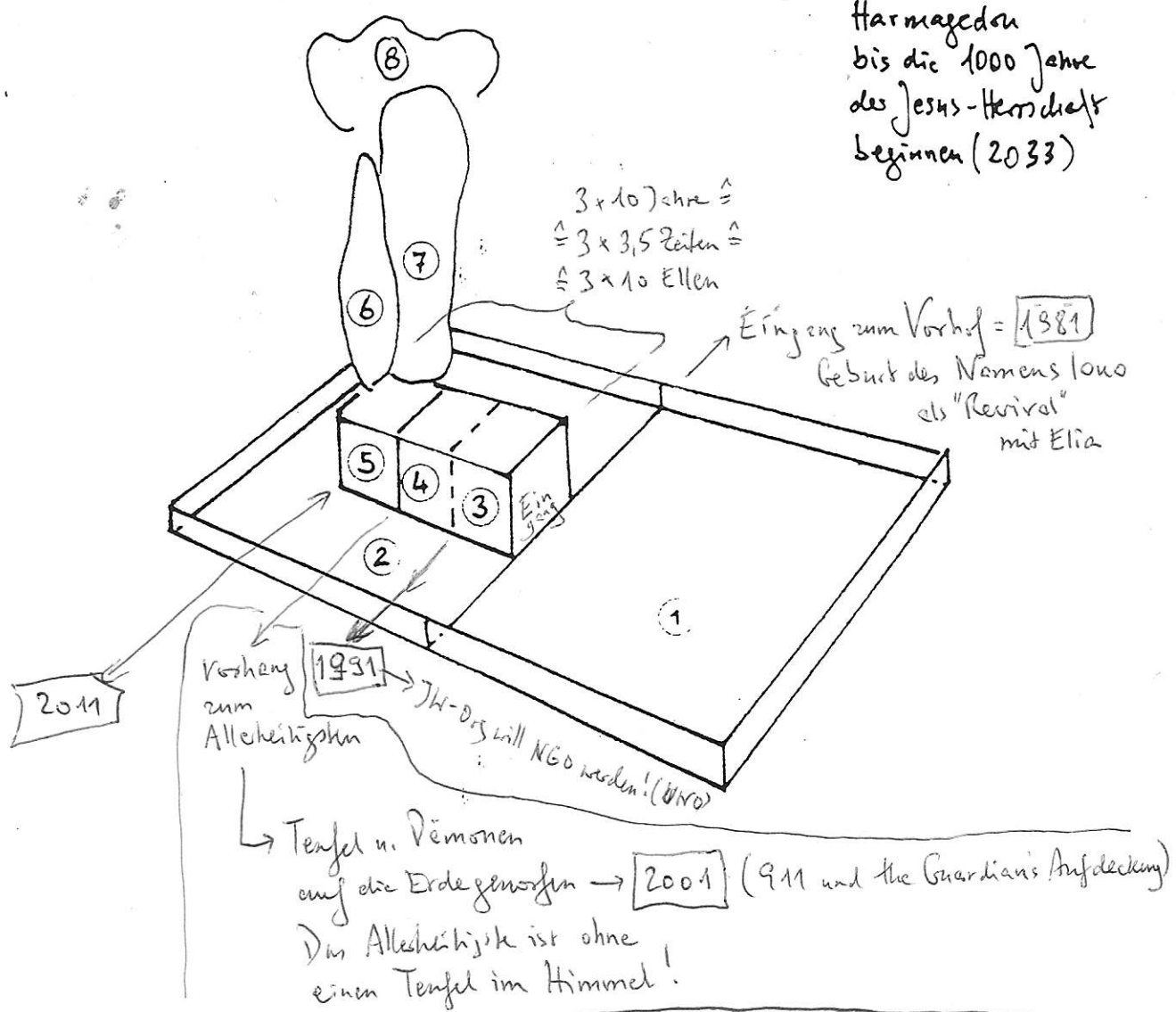

heutiges Verständnis (27. Februar 2022)

## Bemerkung zu den 8 Punkten

- ① der 1. Weltkrieg ist nur ein Teil des 7. Siegel, aber wohl der Teil der am eindrucksvollsten für den sichtbaren Wechsel in die Endzeit darstellt die Nachkriegszeit endet mit dem Beginn von Nr. ②
- ② der 2. Weltkrieg ist ebenfalls auch in den 7 Siegel enthalten → Diese umfassen sogar mal die ganze Endzeit! Aber diese Bild ist ein unehriges Bild was wir jetzt besprechen.  
Die Bibel ist bedeutung! Man darf nicht Bedeutungen von Bildern der Bibel, auch von prophetisch auf eine einzige Deutung festlegen! Oft sind viele Dinge gelehrt.  
Hier noch die 7 Trompeten (= 7 Posanen) mit dem 2. Weltkrieg verbunden und auch die Zeit bis 1981
- ③ die 7 Donner (Offs 10: 3,4) werden innerhalb der 7 Posannen erwähnt, hier vor der letzten! Deshalb ist es hier als Beginn des Heiligen aufgefasst worden: 1981 wurde dem Elite der Diktatur (= Kurt Menzel Nienhüser) der Name "Louo" durch den Geist erforschbar gemacht!

Es war die Geburt, auf die der Procheinwesten  
um diese Geburt zu verhindern, damit er in die er  
Erkenntnis noch ich (= Kult 17. Nichtph)  
war ein Rechtskonsult der JW-Ordnung gestellt, weil ich  
die. Hl. Körperschaft als gotteliebswürdige Seele brachte  
im Trag mit dem Titel (!) 'Groomy Body' den  
sie führen obwohl Jesu (Nicht!) (und Munge!)  
denklich gab: ist und wird Führer wenn, da  
einmal ein Führer, der Unwiss!

Hl. sollte nicht verändert ( $\rightarrow$  in der seit 1874 schreiben)  
und so löst man wird ~~ist~~ auf!

Der Tag hat sein Bild in seiner Synagoge des Loh (JW-Ordnung)  
nicht erwidern können. Der Name 'Lohn' wird hier  
darauf geboren und zu für die ganze Welt (seit  
2000 im Internet!  $\rightarrow$  seit 1982 der Hl. Körperschaft  
anzugeht  $\rightarrow$  sie sein verbotlich, ist aber Name  
weiterverwendet würde! Kann sein auch Antwort bis heute!

nach  
②

Das Heilige im ersten Quadranten ist offenbar leer  
die Gerichte (Tisch, Leuchte, Zehleuchte) stehen im 2. Quadranten!

Das passt gut zu den Leer-Zeiten über die 7 Donner  
im Bereich der Jhana! Er darf nicht darüber stehen!  
Genau so passen sie auch das nicht angebotene  
'Quadrat' denn ein verbotene Abrechnung  $\rightarrow$  die Zeit des  
heute Könige passt das bisher!

Da das Biotop in den 1980er Jahren  
 immer auf 30 Ellen der Seeflächenlänge  
 kondensiert ist, sind wohl 3 x 10 Jahre  
 keine Ökologie mehr!

3,5 Jahre (= 1260 Tage = 42 Wochen = 3,5 Jahre)  
 deckt auf  $\frac{1}{3}$  von 10 Jahren hin!

Das heißt dann auch zu  $\frac{1}{3}$  der Seefläche =  $\frac{1}{3} \times 30$  Jahre  
 = 10 Jahre!

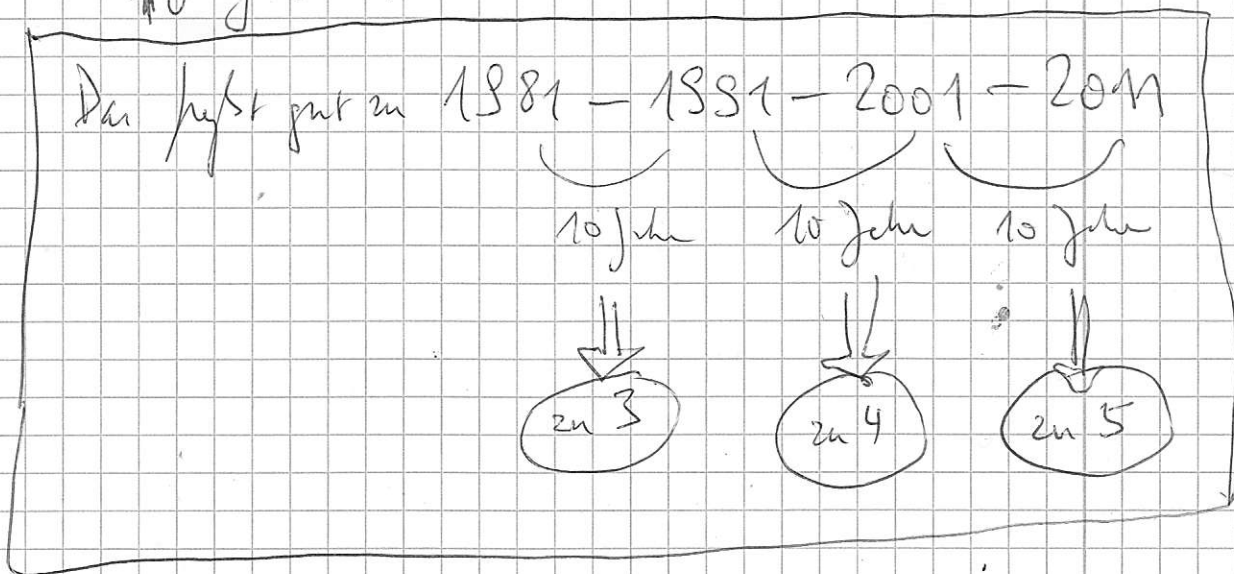

4

Was war 1991?

Es ist eine Zeit gewesen, als der kalte Krieg  
nicht mehr so wesentlich war! → erst seit

Trump  
 und John Putin  
 spricht man wieder  
 von Gefahr!

1988 → Manerfell → 1988 sieht man

"pax americana" → der 1991 Jahr durch  
 den Turmfell 9.11 verfiel. 1. Tur 5: 2, 3!

Friede und Sicherheit weltweit kommt zu den Wehen der Verdorben!

Einheits zu ③, ④, ⑤

ältere Verkörperung

Erst einmal schuf Iouo Viel-Facetten-Gott dich, den Namen

BRAJIT BRA IOUO ALOIM ATO JM  
AI OUO = die Insel des Seins  
A IOUO = Zuerst Iouo!

Die entscheidenden Zeitpunkte der 4 bzw. 5 Zeiten (s. 4. Kommentarfortsetzung)

1981 Name Gottes ist wieder da. Revival of God's Name Iouo. Baby aus Offenbarung 12 ist geboren. Das Baby ist männlich: so ist auch der Name IOUO männlich > IO entspricht dem XX-Chromosom und UO entspricht dem XY-Chromosom eines Mannes. Die weibliche Form IOIO (also zweimal XX-Chromosom) heißt zwar auch „er ist“, ist aber nicht der Name Gottes.

○

Ernährung  
[der Frau  
aus Offb 12]

Auch Elia der Endzeit ist männlich. Er ist das Werkzeug des Vaters zur Wiederbelebung seines allerheiligsten Namens Iouo. Einiges zu seinem Werdegang findet man auf verschiedenen Seiten der Website [www.iouo.de](http://www.iouo.de). Ich sende euch Elia, so prophezeit Iouo, und Maleachi 3 beschreibt ihn als „meinen Boten“, der vor dem „Boten des Bundes“ (=Jesus) und dem „Wahren Herrn“ (=Iouo) kommt, um beider Kommen zum Tempel vorzubereiten, wie einst Johannes der Täufer Jesus den Weg bereitete. Der Name Iouo enthält ein eisernes Zepter, mit dem Jesus alle Nationen richtet. Mit diesem Messrohr der Liebe Gottes, dem Wichtigsten Teil des Wortes Gottes, misst dieser den Tempel (Offb 11). Der Name Iouo stößt ab, er stößt an, er stößt Babylon um, und stößt Entscheidungen an

1. Ouedat  
des Heiligen

1991 NGO der UNO wird die JW-Org des Wachtturms. > Verschlagen, geheim, verborgen vor den Brüdern, hinterhältig, abtrünnig in höchster Potenz! Und das zu einer Zeit, wo gerade der Mauerfall zum Ausruf „Friede und Sicherheit“ Anlass gab, der Öffnung des Ostbocks. Man begann gleichzeitig in Deutschland mit Bemühungen eine richtige Religion mit offiziellen Mitgliedern zu werden, eine weitere Abtrünnigkeit, sich mit Weibern zu beflecken (Jak. 4:4) Es sind alles Zeichen des Krieges von Michael gegen den Drachen.

U

Krieg  
[im Himmel]

2. Ouedat  
des Heiligen

30 Ellen

2001 911, World Trade Center fällt zusammen, nicht nur diese Towers, sondern auch die Watchtowers sind gefallen. Denn „The Guardian“ deckt den NGO-Schwindel der JW-Org auf. Diese tritt Hals über Kopf aus der NGO-Mitgliedschaft bei der UNO aus! Sie beruhigt die Brüder mit der Lüge, der heilige Geist habe sie so geleitet in allem. Doch der Name Iouo erscheint erstmals im Internet. Der Teufel, jetzt aus dem Himmel entfernt, kämpft hier sogleich dagegen. 2002 Exkommunikation des Elia. Afghanistan- und Irakkrieg (35 Nationen) ereignen sich auch zu der Zeit.

○

Ernährung  
[der Frau  
aus Offb 12]

Vorhang

Alles-  
heiligstes

2011 Der Satan sendet einen Strom von Wasser der Abtrünnigkeit gegen die Frau (= alle treu gebliebenen wahren Christen, indem er die Klasse des Treuen und Verständigen Doulos (fälschlich: Sklave) abschaffen will. Obwohl sich 10000 ZJ zu den Gesalbten zählen, kennt er nur mehr die 8 Glieder des Governing Body als einzigen „Treuen und verständigen Sklaven“ an. Direkt Jesus ins Angesicht geflucht! Jesus hat den „Treuen und verständigen Sklaven“ ja eingesetzt. Dies sind natürlich alle Berufenen und Auserwählten und Treuen und verständigen Gesalbten. Keiner kann das durch Dekret festsetzen. Das ist in höchstem Maße unverständlich und untreu ja böse (Mt 24:48-51). Isis-Kriege, Arabischer Frühling u.a. fallen auch in diese Zeit. Doch im Internet geht die Verkündigung des allerheiligsten Namens Iouo weiter voran.

I

Krieg  
[auf Erden]

Feuersäule

A

2019/20 Die Erde verschlingt den Strom. Ein nie dagewesenes „Seismos“ also Erschütterung

Eingreifen Gottes [er steht bevor  
nur noch  
der Tag des Herbe  
Job 1:2]

- II -

Wolkensäule

der ganzen Erdbevölkerung durch Coronaviren bis hin zur Pandemie nimmt der Religion den Wind aus den Segeln. Es ist das beginnende Gottesgericht des Jüngsten Tages oder Harmagedons. Alle werden jetzt ernten was sie gesät haben.

Falsch!  
 Wolken  
 Seele  
 = Harmagedon

(heißes siehe mit Pkt. (7))

**Nun einiges zur Erschaffung des Namens (= Ha Schem)**

**ZUERST BEI JESUS:**

Johannes 1 erklärt das beiliegende Beiblatt

Das Evangelium der Wahrheit von Valentinus behauptet, der Name Gottes sei Jesus selbst.

Meine Erklärung: Das Wort, also Gottes Redefähigkeit war natürlich schon immer im wahren Gott. Dieser hatte aber noch keinen Namen nötig. Er war ja allein. Ein „er ist“ galt natürlich schon für ihn IOIO ist das normale Adamisch-Hebräische Wort für „er ist“. Als er aber Vater und Schöpfer werden wollte, brauchte er einen Namen. Er wählte wiederum „er ist“, doch gestaltete dieses Wort männlich (s.o.), nicht mehr OIO (= sein) sondern OUO (= sein) eine heiligere Form des „sein“. So entstand IOUO. Eine Ansprachemöglichkeit, um zu Gott zu sprechen, war geschaffen. Es war ein Wort. Aber wenn es jetzt in Johannes 1 heißt, dass das Wort ein Gott wurde, also als Jesus geschaffen wurde, da genügt ja nicht nur ein einzelnes Namen-Wort. Die ganze Sprache war wohl mit „das Wort“ gemeint. Jesus verkörperte also alle Sprechfähigkeit aller Sprachmöglichkeiten und Wörter. Doch Genesis 1:1 zeigt doch wohl genau, wenn auch versteckt, dass das erste Wort hier der Name Gottes Iouo war. Doch war Jesus damit auch gleichbedeutend mit dem Namen? Sozusagen der personifizierte Name? Das ist wohl zu weit vorgelegt! Die Sprache war ja nicht nur in Michael (=Jesus), sondern natürlich immer schon im dem Herzen des Vaters. Da blieb sie natürlich auch. Den Fehler, Jesus mit dem Namen Iouo gleichzusetzen, den ich auch schon einmal beging sollte man also nicht machen. Jesus ist nicht der Name, sondern er erhielt den Namen (Exodus 23:21) als festen Bestandteil seines Ichs und Herzens, und zwar schon bei seiner Erschaffung.

**JETZT BEI ELIA**

Der Werdegang ist auf einigen Seiten der website iouo.de deutlich beschrieben. Hier nur kurz: Am 16.08.1972 drang aus der Bibel der Name Gottes, der dort verwendet wurde, und den ich damals als einzigen anerkannte, in den innersten Punkt meines Ichs, meines Herzens über mein Auge in mich gedrungen. Es war aber nicht der so geschriebene Name, sondern nur der Geist hinter diesem Namen, den ich deutlich verspürte und immer noch verspüre. Eben mein Innerstes Ich.

**JETZT BEI WEM NOCH?**

Elia wird zur Rechten Jesu sitzen, wer dann zur Linken? Johannes der Täufer war größer als irgendein Israelit vor ihm. Dies war das Ende des Israelitentums. Wer ist am Ende des Christentums analog größer als irgendein Christ vor ihm? Es kann nur der in der Bibel angekündigte Elia sein. Also kann nicht Johannes und sein Bruder, wie deren Mutter wollte, zur Rechten und zur Linken von Jesus sitzen. Nur ein Platz bleibt noch. Der andere gehört Elia. Da Johannes aber der Lieblingsjünger Jesu war, ist logisch, dass Johannes, der Apostel des Lammes zur Linken Jesu sitzt. Er wird daher genauso den Namen Iouo bekommen oder hat dies schon. Wie Jesus heißt er ja auch mit Namen ein wenig wie Iouo : IUHNN. IU= Abkürzung von Iouo! Bei Jesus: IOUJE oder IUUE. IOU und I sind beide Abkürzungen von Iouo!

letzter Absatz: neues Verständnis:



was sonst nach dem Namen wie Ex 23:21 bekommt ist noch nicht abschließend geklärt!

Hier am 1. Stühnetag!  
 Jesus sitzt zur Rechten Iouos! (Bock Iouos)  
 Elie soll zur Linken Iouos sitzen (Bock-Aschels)  
 zu Rechten und Linken Jesu sitzen dann: Rechts Johannes  
 Links Petrus  
 & links ist das Eingeg!

# DIE ENDZEIT, DIE STIFTSHÜTTE und OFFENBARUNG

- ① 1. Quadrat Vorhof = 1. Weltkrieg = 7 Siegel → und die Zeit danach
- ② 2. Quadrat Vorhof = 2. Weltkrieg = 7 Trompeten → und die Zeit danach
- ③ 1. Quadrat Heiliges = Kalter Krieg = 7 Donner
- ④ 2. Quadrat Heiliges = 3. Weltkrieg = 7 Engel → der Irak-Krieg (35 Nationen)
- ⑤ Allerheiligstes = Krieg im Himmel Michael mit Drachen
- ⑥ Feuersäule = 4. Weltkrieg = 7 Schalen → Arabischer Frühling, Ukraine, Isis
- ⑦ Wolkensäule = 5. Weltkrieg = Harmagedon → bald

④ + ⑤ + ⑥ + ⑦ = Zeit der großen Drangsal ab 9.11 (= 11. Sept. 2001 Twin-Tower)

⑧ die Herrlichkeit Iouos (= das eigene Ich Iouos = KBUD IOUO) → Interim nach Harmagedon bis die 1000 Jahre des Jesus-Herrschafts beginnen (2033)

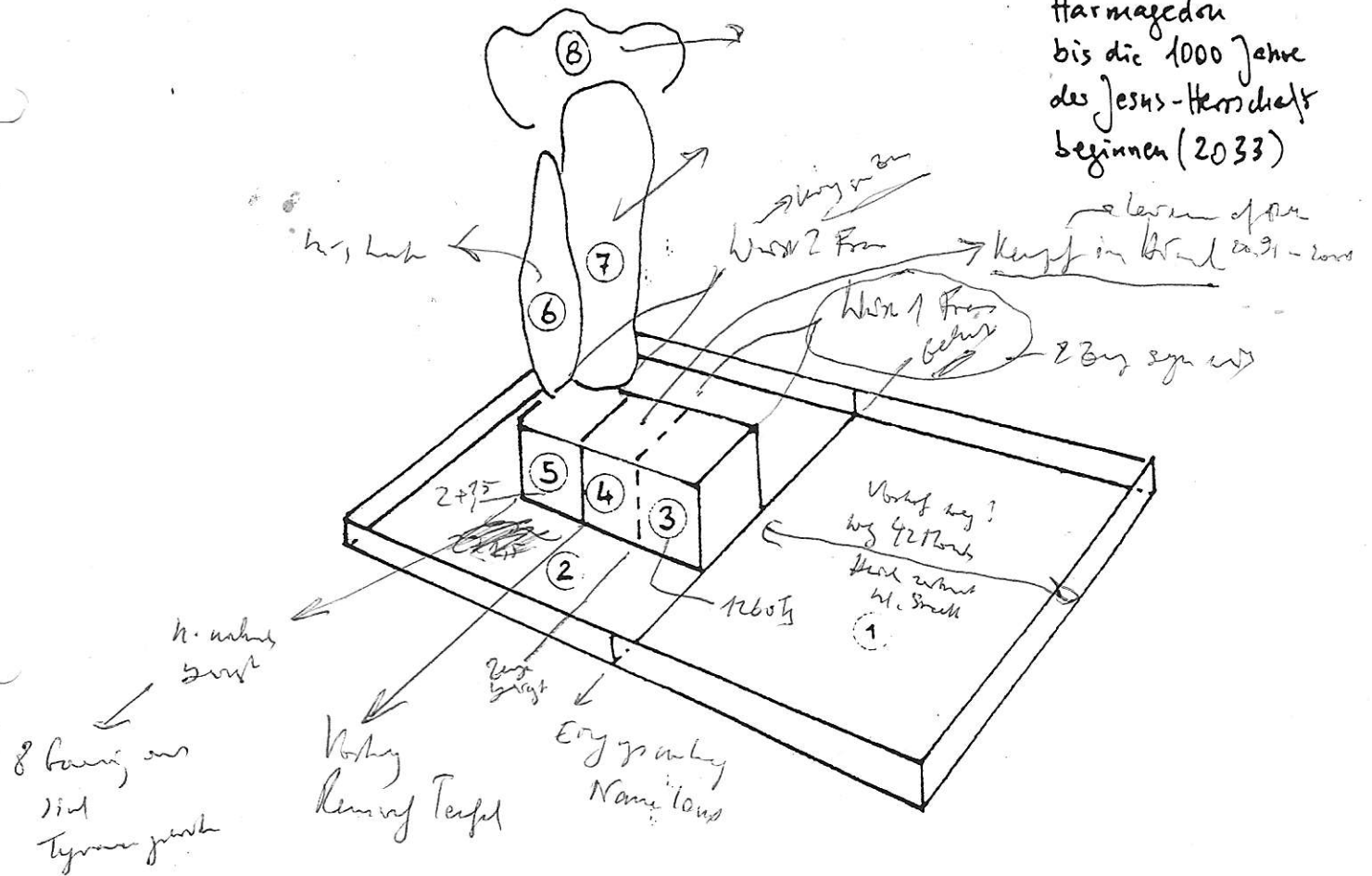

Skizze zu Punkt ①-⑧  
neues Verständnis

noch  
zu  
4

Der NT → = JW-Orge hat die Erfüllung von

"Friede und Sicherheit" als New-Jell (Baker Mann)

Wichtig werden es nicht erkennen, "Pakt" (Worte des Wortschatzes)  
weshalb kein Wille, wenn man sagt die Opferung des heiligen  
Namen Gottes (was) verweigert und wieder die UNO erfüllt es  
unabhängige PARTER als NGU! →

Was kommt der Bjell sagt man in der Rolle der 2) sehr  
als im 11-1864 herunter, dann erst kam der "Dialektiker"

Es erfüllt sich 1881 2. Thronrede 2: 3, 4! (mit Vers 10!)

"Friede und Sicherheit" führt zum Jahre Verleben der Beginn der  
Gebirgsbau 1. Thes 5: 3 → also nach einer Warte bis Hängen (einfach)

Die Drogenbücher sind ja schon bei dem Beweis ab 1814 auf Erde

Die die in jenseitiger Welt sind (= Bisher klar = lbd. Körperlichkeit  
als Zentrum) schliefen völlig ein, steht zu werden (1. Thes 5: 4-7)

Sie schliefen alle die nicht logische Wahrheit zu ihm ~~konfirm~~ bewiesen haben!

(Ausschluss, Vermeidung, Thesenkreis-Gebäude u.v.a.m.)



2001 bis 2011!  
2011 sind ~~were~~ wieder 10 Jahre mit!

Aber die 30 Ellen (= 3x10) der Stiftsäulenlänge  
~~ist schon~~ <sup>denn</sup> wobei. <sup>Dann</sup> jetzt ~~gibt~~ nicht mehr im 10 Jahre-

Rhythmus! Aber das Alleluia  
~~Pommes~~: war ein besonderes Zeremonie:

Der 3. Weltkrieg (im 1. Jahr) war der  
Beschleuniger im 2. Weltkrieg wo 35 Nationen der Welt  
in Krieg stuh!

Die 7 Engel bedeuten hier diese Einleitung  
einer besonderen Ernte

Man findet sie in Off 14!

1. Engel 1) Ernte der 144000 erwählt, die allein den (14: 1-5)  
Neuen Lied singen können  
→ ein großer Donner (14: 2) → Neues Lied

2. Engel 2) ~~Erntemaschine~~ Erntemaschine wech Weltweit (14: 6, 7)  
= die Erde über Bereich ist genommen!  
→ ~~2. Engel~~

3. Engel 3) hier 2. Engel punkt: Babylon ist gefallen (Abfall der  
die letzte Nation ges der Fall in Babylon:  $75-09=27-09$ !)

4. Engel 4) hier 4. Engel punkt:

zu 5

Früh

Ausg der Lila des Tis → UNO! Zahl 666!

die 7) hundert in großer 81!

Im Bild: Kypendelt schöne gelbener großer h. Fris

Sie hatten bis jetzt daran fest, daß sie von 1000 den gebildet hätten NGO des UNO zu sein!

→ es war 2001 als die Gierste auf geheut wird!

Der Plan ihres Ordn wird für ein apostroph!

D.h. der Plan geht in die erste Gründe des Planen ein!

das einige Wort in dem! (14:13)

und haben sie die 7) lesen! (10:18:4-6)

die  
Stromleitung  
Sicherheits-  
arm von  
Schiff -  
BSW  
im Hand von

5. Engel 5) das Jesu af de Worte (14:14) (14:16)

mit Tridat weil af de Truf des  
[Es ist = das erste Engel = das Lamm (14:1)]

6. Engel 6) 6. Engel zu erhe → der war der  
ent die Kontinente in Corone 2018 - herk! (28.2.22.)  
(14:15,16)

7. Engel 7) 7. Engel mit Wirkung (Lu24) (2. Sidel) (14:17) (18)

8. Engel 8) 8. Engel ist Im Früh acht 2022 in Febru!

Schie zu Ordn in die Paranichete aus!  
(9. Engel surft 19:15 → Jesu tritt die Wesche) → ~~14:20~~ 14:20

zu 5. 2. Folie:

1. Egel u. 5. Egel u. 8. Egel sind dieselbe Person in Karl:  
mindestens!

also bleiben 7 Egel

Das Fehlen des Weichhalses vom Blut beginnt also wohl mit  
dem Tag der Reue (Jes 61:2) → 2. Egel

der Tag der Weichhalsen wie der Werk des 5. Egels auf der  
Wolke = 1. Egel = Scheitern durch Corona der Mensch

in Botschaft und Schrift → erschließt nur ihre Wahrheit  
nicht in Corona, nicht in Luft, sondern nur

Wahrheit überträgt! Können wir nicht gehen

ihre Bedürfnisse = (Matth 25: 31-46)

Was heißt ihr dem geringsten der Mitleidigen (= Bruder Jesu,  
für die es geht um ihr) gut? In dieser kritischen

Zeit stellt sich dies in Hinsicht darauf sichtbar heraus!

⑤ ist also die Vorbereitungszeit 2001-2011

von Bekanntheit des Bspells der Jhr-Org bis

zu ihrer höchsten universitären Bekanntheit:

Nur 8 Treue in unzulässiger „Skizze“ lese der Herr  
Jesu heute gut! Eine unerschöpfliche Schatz der  
Mitleidigen der Welt!

mit

6

also ist die Zeit  
Von 2011 bis Pandemie

also der A. Weltkrieg mit

Einflussfaktoren: Arabischer Frühling  
Isis - Krieg und Syrien  
Krim - Eroberung Russlands

eine Vorhersage in Hand of the Aschaf

7

→ Corone = Kamejeder in drei Teilen

Wahrf

1) dem Volkof entspricht:

Pandemie von ~~2017~~<sup>11.3.20</sup> bis Verdichtung  
durch Omikron - Variante

2) dem Herzog entspricht:

Omikron Variante (wird es auch noch  
andere?)

Satzstück

3) dem Metastroph entspricht:

Ukraine Krieg, → führt zum Krieg  
Louos grupp Satz 13: 8, 9 u Herbst 34, 15

in 7

Das Jahr der Wohlthaten = (Jr 61:2)

(Noch) hat der Thron: Lede im Reich  
je aber Nah → Schwere der Psalmen  
die Hilfe

= Vorj u. Hülfsj

Das Tag der Ruhe (Jr 61:2)

= Sabbat im Hamogebir (Off 16:16)

der Spitze bezogen, die wieder in

2. "Wunden leben" mündelbar (2. Form late)

(Spitze war eye: wo ist die rechte Seite (gestalt  
des Her? Alle geht so weiter, was er ist ja!

so auch die Nation nur Sabbat in

Hamogebir hier gesammelt (Off 16:11)

eingeschlüpft!

D. d. der Her ist da (Off 1:7 u. v. a.)

noch zu 7

zu 6) die Wahrheit werden Punkte → Feuerseite!  
 Die sind wie die 7. Seite der Welt

zu 7) die Willensseite ist jenseits der

Angewandten:

Willen folgt auf Feuer!

Becken folgt auf Brandopferaltaar! } um Erzeugn  
 der Volkshor

BRADIT:

ABRATIT BRA beginnt die BR

Wasser des Brenns	Feuer im Plural	Wasser des Brenns
zur Rechten		Rechten zur

} um Vater des  
~~von~~ Kinde für  
 geht der  
 Weg

7

sein Schar-  
 dymen  
 geht &  
 um Rechten

für die 144000 (Rost)  
 geht & dann zu  
 Vater kommen!

6

Körge  
 sind  
 wie Feuer  
 in Plural

der Weg

5

sein Abfall  
 geht & um  
 Rechten  
 für die Rechten

für die 144000  
 Vollmenge geht & lang das  
 weißes Metall (Rechten) um Vater  
 zu gehen!

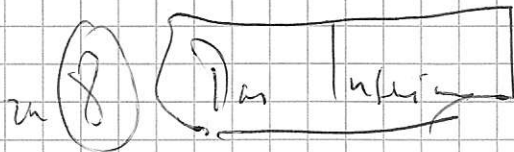

(Falls)  
2022? bis Fall 2033!

Bestand ergeben:

DBR 1000 ABRADIT

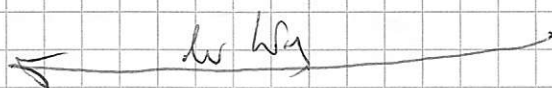
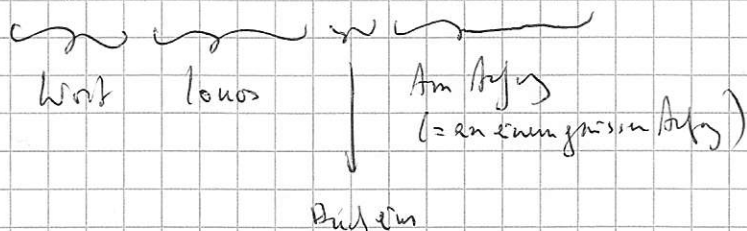

der Weg geht also hin zu

einer anderen Zeit:

DBR 1000 = der Wert 1000 = Jens!

der Wert ist seit 1912 durch das Wort = Jens

der Wert 1000 = dem Wert wurde im 1000 <sup>quadratische</sup> in Form seit 1912 (1. Recht)

von erst gegen 1914 (der 2. April Recht) der große Weg (= Weltweg)

Offs 19: 11-16

bis Jens aber zusammen mit 144 000

über die ganze Erde Weg der Weg ist  
muß noch ein Wendepunkt nach Wendepunkt alle

Diese an Wendepunkt der Welt Weg (666 = 2033)

sind 2000 Jahre [666 x 3] seit Jens Zeit an!

Da ist der Name ~~ist~~ <sup>ist</sup> im Anschlag nur

Homerischer → dann wird er

mit Griechisch les- (ist der Name)!

Ein Ort von Ägypten nach Ägypten

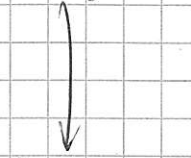

Donbass in Ägypten -  
Name

Pompeii  
wird  
hellhörig  
sehnt

(siehe 281-5)



Edengrub

list wohl

aber die

Vorseite

der Ostküste

(in der Nähe  
des Ararat)

Da war in

Gebiet der

Weltkarte

Asien!



nah 8  
wie kommt denn ?

Man muss 1000 Wochekerk

14400? "hemme" in Hand

Ehre und 1. Parton

2, wachlos in der Tibrock

3, Befehl der wirtigen Tok

den 1000 Jahre Jubelschick (nicht Seligheit)

(David's Tod Jen ist Mitte im der Zeit

- 4000 Jahre nach Jerichfall

deho wirtend 2000 Jahre

Welt wirt in Grotz sich

nach 8000 Jahre

Wochekerk 3:2

in der Mitte der Jahre!  
und 2. Teil!

der Heiligkeit wirt 100 Jahre, wenn  
war im  
yl. mit David-Konkto

den ist der Tempel in die Abson  
mit alle Dorn Thron in Nephel  
lot!

Den für die Negativ hat ein der Selbst-  
prüfung und Gehalt eine Losung erreicht!

Da Logik der Heilig wird mit Feuer von  
Höhenwelt gerettet.

Ich auf dem Komma wird ganz Trauer  
in die Hand

Der Tod aber wird am Ende der Jahresabschluss

für immer vorliegen sein 1. der Absicht tot

2. auch der wirklichen Tod!

Wie das Ganze besteht?

Dann sind sie!

CDN der 3,5 Zeh

42 Mon Offb. 11:2 Adfall

1260 Tage Offb. 11:3 Prolog

35 Tage Offb. 11:9 Tod (Hilflos)

1260 Tage Offb. 12:6 Pa in Wüste (weil Name (gehört))

2+15 Feind Proc. reduziert in Wüste

42 Mon Offb. 13:5 Lobby

**DER ISRO ANFANG**

- 1) Iouo selbst
- 2) die in Allgauer
- 3) die in Mittelalt
- 4) die sterblich erlösen

**SURVEY**

4 mal meine Reichheit → I GAL = der Köcher (Iouo besetzt) } der Teil für immer wertige  
 ↓  
 IOUO = es reichet } alle Bissen für immer

**DBR IOUO TURO ABRADITBRA**

1000 Jahr- Welttag      1000 Jahresobst hochkurstig      Inkrim      (7)      (6)      (5)

**IOUO ALOIMATOIM**

(4)      (3)      (2)      (1)

<p>die Key in Himmel um die Name Iouo überall zu verhöj- ut elle Feinde davon schon von Himmel her kommen werden die nicht sind die Babylon- Religion alle wenn die W-By!</p>	<p>die Viel-gestalt- Golt der Viel-Facetten- Golt sein wider sehn bleiben noch weitgehend verborge nie die 7 Domes! der Name Iouo aber ist 1881 geboren 0/13 12:5</p>	<p>ATO = du Iouos Ziel ist die Rettung jeden Du's es selber wird am Du für uns →</p>	<p>IT = da! Iouo ist durch die 7 Siegel und Jesus (= 1. Siegel) da!</p>
---	---	--	---

[KZ - Siegel des 2. Weltkriegs!]

# Noch einige ergänzende Hinweise der Kommentare zu den Gedanken zur Offenbarung

Zuerst ein Gedicht

JUBEL BRICHT AUS

Richtet eure Häupter empor,  
Und hebt euch auf für das jetzt vor  
Euch liegend' Eden-Paradies!  
Denn es eine größ' Freude is',  
Wenn Iouo's Nam' nicht  
Ist euch Gestank zum Tod jetzt,  
Kurz vor dem Letzt-Teil-Gericht!  
Vor nun Harmagedons Schlacht,  
Dem, was diese Welt sieht z'letzt!  
Könnt sein, dass euer Herz lacht!  
Ihr, die ihr Gottes Nam' liebt,  
Ist jetzt der Jubel im Herz!  
Denn jetzt solch Nam'-Lieb besiegt  
Jeden Funken von dort Schmerz.

Erst einmal schuf Iouo Viel-Facetten-Gott dich, den Namen

BRAJIT BRA IOUO ALOIM ATO JM

AI OUO = die Insel des Seins

A IOUO = Zuerst Iouo!

#### Die entscheidenden Zeitpunkte der 4 bzw. 5 Zeiten (s. 4. Kommentarfortsetzung)

**1981** Name Gottes ist wieder da. Revival of God's Name Iouo. Baby aus Offenbarung 12 ist geboren. Das Baby ist männlich: so ist auch der Name IOUO männlich > IO entspricht dem XX-Chromosom und UO entspricht dem XY-Chromosom eines Mannes. Die weibliche Form IOIO (also zweimal XX-Chromosom) heißt zwar auch „er ist“, ist aber nicht der Name Gottes.

O

Ernährung

Auch Elia der Endzeit ist männlich. Er ist das Werkzeug des Vaters zur Wiederbelebung seines allerheiligsten Namens Iouo. Einiges zu seinem Werdegang findet man auf verschiedenen Seiten der Website [www.iouo.de](http://www.iouo.de). Ich sende euch Elia, so prophezeit Iouo, und Maleachi 3 beschreibt ihn als „meinen Boten“, der vor dem „Boten des Bundes“ (=Jesus) und dem „Wahren Herrn“ (=Iouo) kommt, um beider Kommen zum Tempel vorzubereiten, wie einst Johannes der Täufer Jesus den Weg bereitete. Der Name Iouo enthält ein eisernes Zepter, mit dem Jesus alle Nationen richtet. Mit diesem Messrohr der Liebe Gottes, dem Wichtigsten Teil des Wortes Gottes, misst dieser den Tempel (Offb 11). Der Name Iouo stößt ab, er stößt an, er stößt Babylon um, und stößt Entscheidungen an

**1991** NGO der UNO wird die JW-Org des Wachturms. > Verschlagen, geheim, verborgen vor den Brüdern, hinterhältig, abtrünnig in höchster Potenz! Und das zu einer Zeit, wo gerade der Mauerfall zum Ausruf „Friede und Sicherheit“ Anlass gab, der Öffnung des Ostblocks. Man begann gleichzeitig in Deutschland mit Bemühungen eine richtige Religion mit offiziellen Mitgliedern zu werden, eine weitere Abtrünnigkeit, sich mit Weibern zu beflecken (Jak. 4:4) Es sind alles Zeichen des Krieges von Michael gegen den Drachen.

U

Krieg

**2001** 911, World Trade Center fällt zusammen, nicht nur diese Towers, sondern auch die Watchtowers sind gefallen. Denn „The Guardian“ deckt den NGO-Schwindel der JW-Org auf. Diese tritt Hals über Kopf aus der NGO-Mitgliedschaft bei der UNO aus! Sie beruhigt die Brüder mit der Lüge, der heilige Geist habe sie so geleitet in allem. Doch der Name Iouo erscheint erstmals im Internet. Der Teufel, jetzt aus dem Himmel entfernt, kämpft hier sogleich dagegen. 2002 Exkommunikation des Elia. Afghanistan- und Irakkrieg (35 Nationen) ereignen sich auch zu der Zeit.

O

Ernährung

**2011** Der Satan sendet einen Strom von Wasser der Abtrünnigkeit gegen die Frau (= alle treu gebliebenen wahren Christen, indem er die Klasse des Treuen und Verständigen Doulos (fälschlich: Sklave) abschaffen will. Obwohl sich 10000 ZJ zu den Gesalbten zählen, kennt er nur mehr die 8 Glieder des Governing Body als einzigen „Treuen und verständigen Sklaven“ an. Direkt Jesus ins Angesicht geflucht! Jesus hat den „Treuen und verständigen Sklaven“ ja eingesetzt. Dies sind natürlich alle Berufenen und Auserwählten und Treuen und verständigen Gesalbten. Keiner kann das durch Dekret festsetzen. Das ist in höchstem Maße unverständig und untreu ja böse (Mt 24:48-51). Isis-Kriege, Arabischer Frühling u.a. fallen auch in diese Zeit. Doch im Internet geht die Verkündigung des allerheiligsten Namens Iouo weiter voran.

I

Krieg

**2019/20** Die Erde verschlingt den Strom. Ein nie dagewesenes „Seimos“ also Erschütterung

A

Eingreifen Gottes

der ganzen Erdbevölkerung durch Coronaviren bis hin zur Pandemie nimmt der Religion den Wind aus den Segeln. Es ist das beginnende Gottesgericht des Jüngsten Tages oder Harmagedons. Alle werden jetzt ernten was sie gesät haben.

#### Nun einiges zur Erschaffung des Namens (= Ha Schem)

ZUERST BEI JESUS:

Johannes 1 erklärt das beiliegende Beiblatt

Das Evangelium der Wahrheit von Valentinus behauptet, der Name Gottes sei Jesus selbst.

Meine Erklärung: Das Wort, also Gottes Redefähigkeit war natürlich schon immer im wahren Gott. Dieser hatte aber noch keinen Namen nötig. Er war ja allein. Ein „er ist“ galt natürlich schon für ihn IOIO ist das normale Adamisch-Hebräische Wort für „er ist“. Als er aber Vater und Schöpfer werden wollte, brauchte er einen Namen. Er wählte wiederum „er ist“, doch gestaltete dieses Wort männlich (s.o.), nicht mehr OIO (= sein) sondern OUO (= sein) eine heiligere Form des „sein“. So entstand IOUO. Eine Ansprachemöglichkeit, um zu Gott zu sprechen, war geschaffen. Es war ein Wort. Aber wenn es jetzt in Johannes 1 heißt, dass das Wort ein Gott wurde, also als Jesus geschaffen wurde, da genügte ja nicht nur ein einzelnes Namen-Wort. Die ganze Sprache war wohl mit „das Wort“ gemeint. Jesus verkörperte also alle Sprechfähigkeit aller Sprachmöglichkeiten und Wörter. Doch Genesis 1:1 zeigt doch wohl genau, wenn auch versteckt, dass das erste Wort hier der Name Gottes Iouo war. Doch war Jesus damit auch gleichbedeutend mit dem Namen? Sozusagen der personifizierte Name? Das ist wohl zu weit vorgelegt! Die Sprache war ja nicht nur in Michael (=Jesus), sondern natürlich immer schon in dem Herzen des Vaters. Da blieb sie natürlich auch. Den Fehler, Jesus mit dem Namen Iouo gleichzusetzen, den ich auch schon einmal beging sollte man also nicht machen. Jesus ist nicht der Name, sondern er erhielt den Namen (Exodus 23:21) als festen Bestandteil seines Ichs und Herzens, und zwar schon bei seiner Erschaffung.

JETZT BEI ELIA

Der Werdegang ist auf einigen Seiten der website iouo.de deutlich beschrieben. Hier nur kurz: Am 16.08.1972 drang aus der Bibel der Name Gottes, der dort verwendet wurde, und den ich damals als einzigen anerkannte, in den innersten Punkt meines Ichs, meines Herzens über mein Auge in mich gedrungen. Es war aber nicht der so geschriebene Name, sondern nur der Geist hinter diesem Namen, den ich deutlich verspürte und immer noch verspüre. Eben mein Innerstes Ich.

JETZT BEI WEM NOCH?

Elia wird zur Rechten Jesu sitzen, wer dann zur Linken? Johannes der Täufer war größer als irgendein Israelit vor ihm. Dies war das Ende des Israelitentums. Wer ist am Ende des Christentums analog größer als irgendein Christ vor ihm? Es kann nur der in der Bibel angekündigte Elia sein. Also kann nicht Johannes und sein Bruder, wie deren Mutter wollte, zur Rechten und zur Linken von Jesus sitzen. Nur ein Platz bleibt noch. Der andere gehört Elia. Da Johannes aber der Lieblingsjünger Jesu war, ist logisch, dass Johannes, der Apostel des Lammes zur Linken Jesu sitzt. Er wird daher genauso den Namen Iouo bekommen oder hat dies schon. Wie Jesus heißt er ja auch mit Namen ein wenig wie Iouo : IUHNN. IU= Abkürzung von Iouo! Bei Jesus: IOUJE oder IJUE. IOU und I sind beide Abkürzungen von Iouo!

III

# Beblett zu III

Bibeltexte:

Phonetisch:  $\text{louo}$

Phonetisch: Stimme =  
= Wort in  $\text{louo}$

rechte Hand: Jesu, das Wort  
Butspäter: Laska

Joh 1:1 lautet im Urtext:

vgl. Code Seite zu Text  
auf www.iono.de  
 $\text{louo}$  - The Name of God  
Chapter 17

EN ARHÄ AN O LOGOS

ursprünglich  $\rightarrow$  existierte / das Wort,  
von Alters an  $\rightarrow$  war vorhanden / die Redefähigkeit,

KAI O LOGOS AN PROS IOUON

und so das Wort existierte / zum Zweck /  $\text{Iouos}$ !  
ja kurz sagt, die Redefähigkeit war vorhanden / zum Zweck /  $\text{Iouos}$ !

KAI FEOS AN O LOGOS

doch dann ein Gott / wurde das Wort  
doch dann ein göttliches Wesen / entstand aus der Redefähigkeit

doch dann  
als göttliches  
Wesen lebte das  
Wort

OUTOS AN EN ARHÄ PROS IOUON

dieser dann lebte von diesem Ursprung an / zu  $\text{Iouo}$  gehen  
dieser sodann existierte von solch Anfang an / im Verhältnis zu  $\text{Iouo}$ .

PANTA DI AUTOU EGENETO

Alles durch ihn persönlich kam ins Dasein  
Alles durch ihn selbst kam zu sein (zentral)

KAI HWRIS AUTOU EGENETO OUDE EN

je und ohne ihn persönlich kam ins Dasein nicht einmal eines  
ja überhaupt fern von ihm selbst entstand auch nicht ein Ding

$\Rightarrow$  Fazit: Das Wort ging aus dem inneren Wort oder der Redefähigkeit  $\text{Iouos}$  als ein gebrauchtes Wort hervor



# ZWEI GOTTESGERICHTE

Leben

Tod

## Mundschenk und Bäcker beide im Gefängnis

Offb 14:

1. Sichel  
Corona

2. Sichel

Wein-Brot-Kelter

Jesu um Himmel: Schafe finden

Böckelöten

Herschick <sup>9</sup> Kennzeichnungswerk  
zum Leben  
außerm

Zerschlagungswerk

Nose Zeit { Erstlingsfrucht  
- in  
Ägypten 10 Plagen

Rotes Meer  
ersänft all  
Ägypt. Meer

Sodom } Gebirge  
einige werden } mit  
aufenthalten! } Frucht  
                          } Stadt  
                          } Lot  
                          } Zoar

Gomorra  
+ Sodom

Bund mit Abraham

Moraischer Bund

Bund der Glauben

Bund der Werke

Geist macht lebendig

Buchstabe tötet

Zelte Abrahams

Israhelhaus von Lot

auf dem Land

in der Stadt

Auferstehung zum Leben

Auferstehung zum Gericht

Blut Jesu = Loskauf

Leib Jesu = stirbt

Blut Bock Louos am Blindenleiden -  
Gnadenstuhl gesprengt

Leib Bock Louos → verbrannt  
am Altar

Pella

Jerusalem

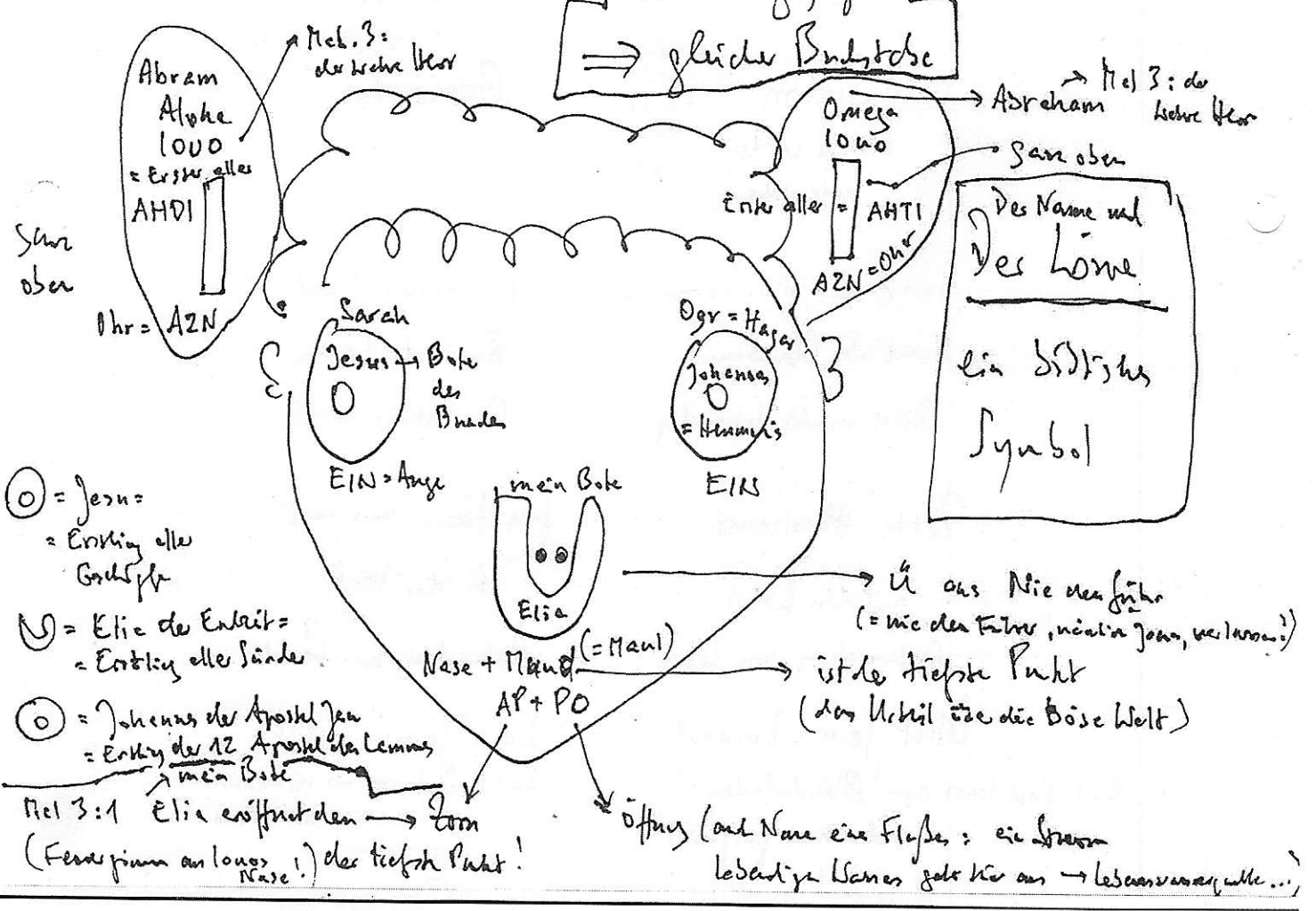
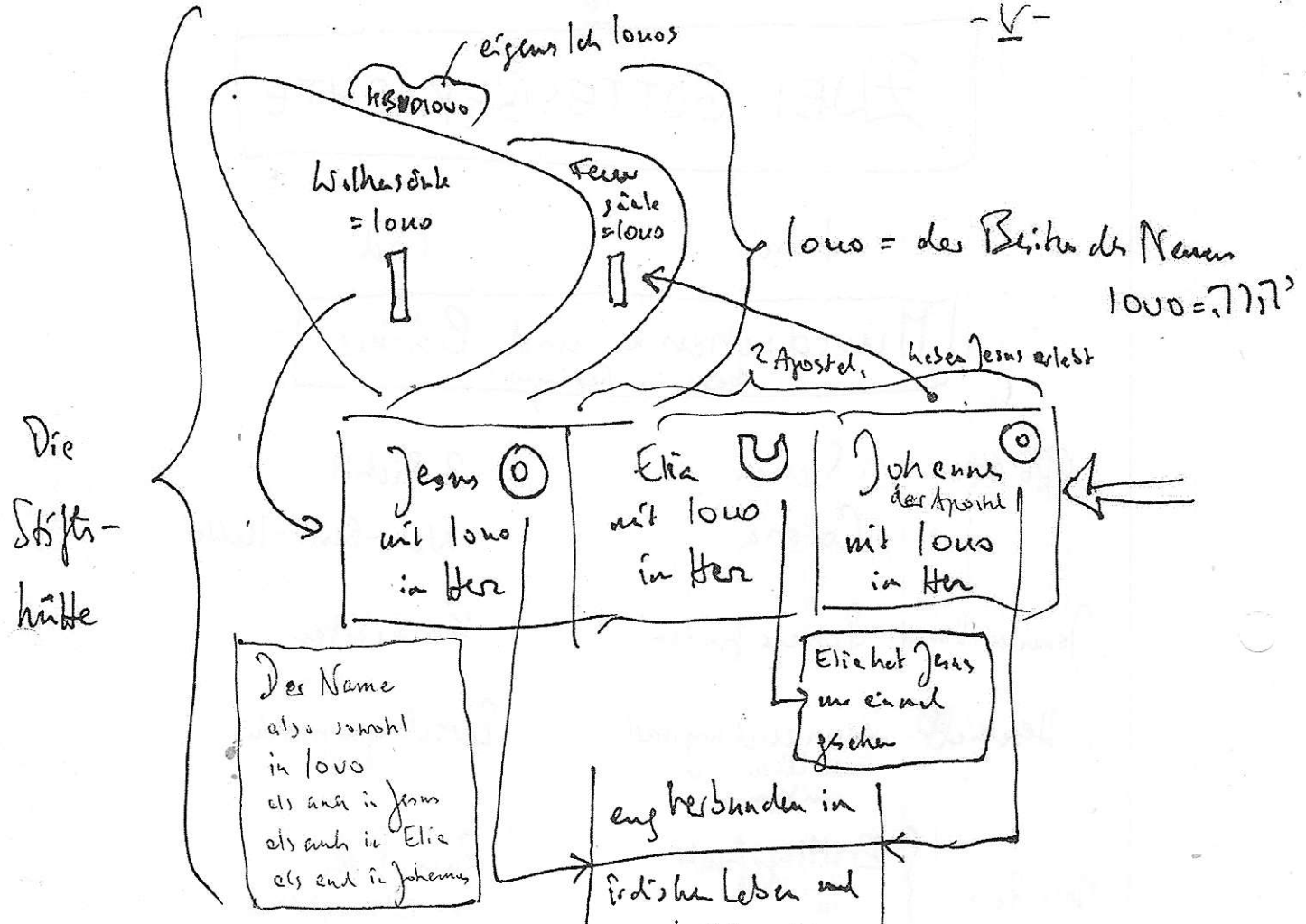

**JERUSALEM:**

Jakob { Morich = 11110  
 Tempel - 1000  
 Jakob } 1000 Neues Jerusalem

Ephraim { Zion = 1100  
 Pelus und Horem  
 Rahel u. Lea } Jesus und Johannes mit Braut  
 (Rahel = Tempel; Lea = Reibbraut)  
 → Jerusalem davor u. hierische Jerusalem

} = Jereh  
 Manasse { Wohnstille  
 Bilke } Elias → die Stadt 1000 1110  
 der Entzeit

Benjamin { Moses mit Timen  
 und Toren  
 Silpe } Johannes → der hl. Beibrog

6 Söhne der Lea { 1. Bannmiete } die rechte der 12 Apostel der Lehren,  
 die bei Jesus waren (10 Jünger) } → die 12  
 2 Söhne je von Bilke und Silpe { 2. Bannmiete } Matthias der später geschildert  
 und Justus die Reserve } an Herod  
 40-48

EPHRAIM  
= Jesu (2. Anteil)  
Schwanz

DAN  
= Elia d. Endzeit  
(sein Anteil)  
Schwanz d. Schwanz (= wie Mauer)

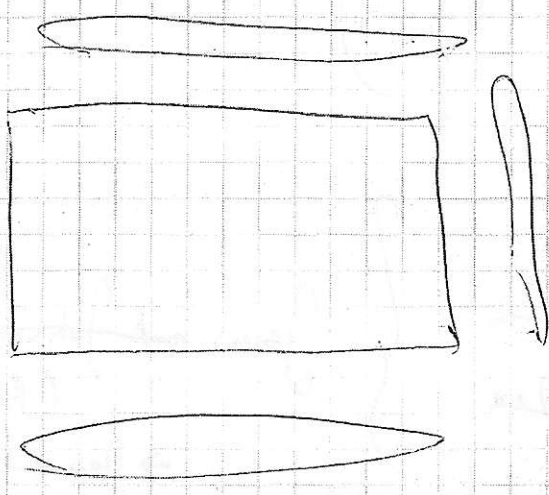

JUDA  
= Jesu 1. Anteil  
Schwanz

RUBEN  
= Johannes d. 12  
(sein Anteil)  
Schwanz der Schwanz = wie Tür (= Tor)

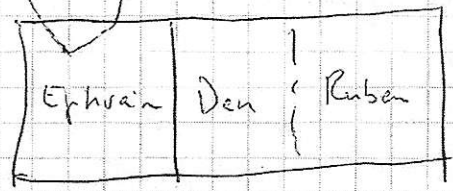
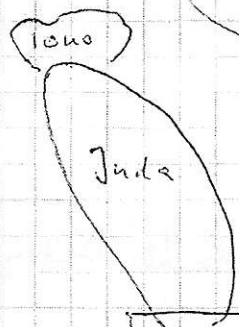

Das Lager besteht aus 12 Stämmen davon 4 Hauptstämme (s.o.) also sind noch 8 Stämme (= Nebenstämme) die 8 Jinger der 12 darstellen, die mit Jesus noch da sind: also fehlen noch 4 Jinger das sind die 4 Teile (nach Wiederrichtung) des Mischworts!

Amos: 1787 tut kein Ding,  
 e. n. i. denn es mache sein  
 vertrauliche Seite seiner  
 Propheten scheint

Walden

VIII

X

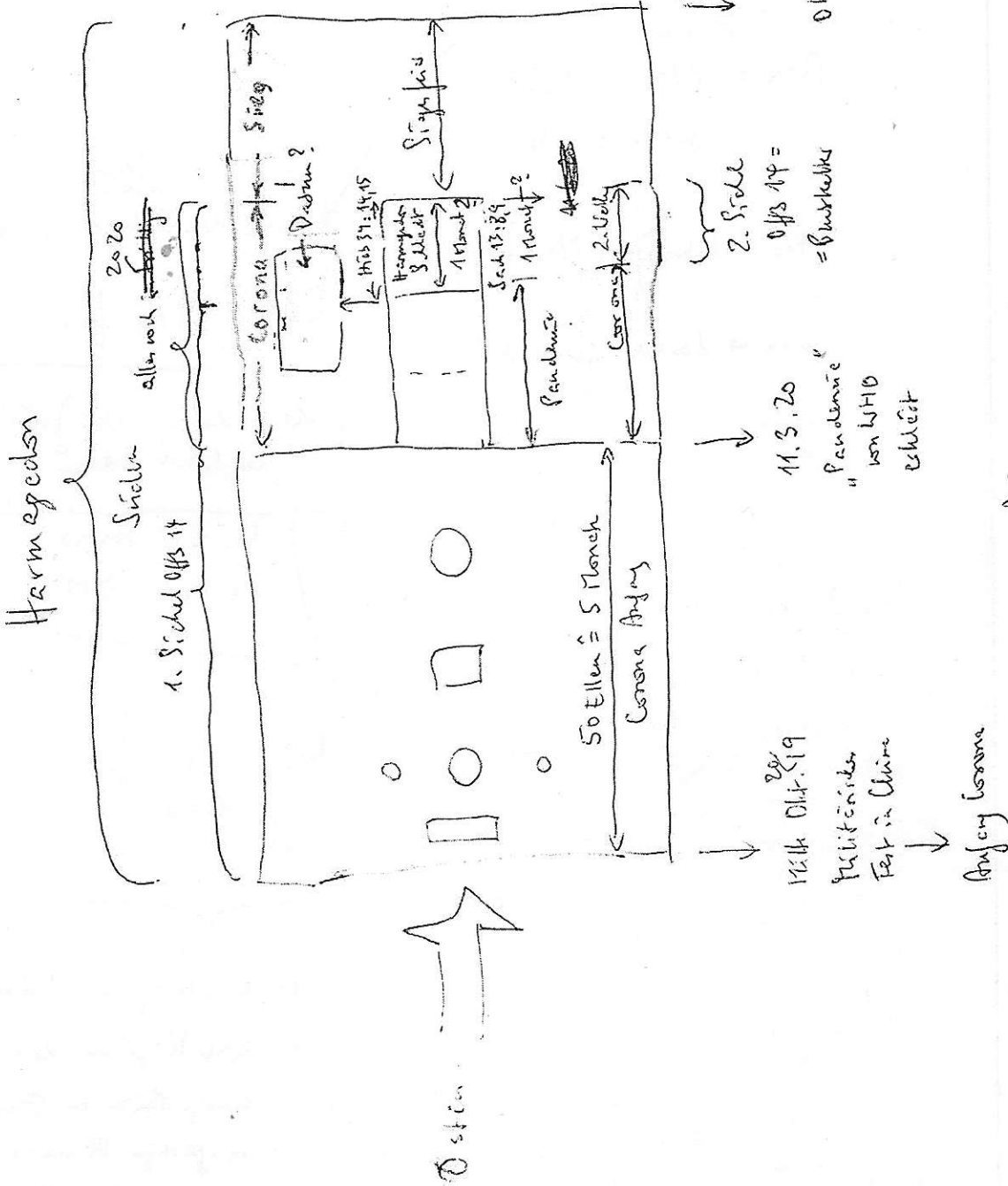

des Alpha

USP {

APRIM → Jesus  
des primo!  
Manasse (MN30?)

Manfred Kurt Niedler für → Elie d. Enbarr  
Frühe

Men = persisch: men  
persisch: leh

Men = hebräisch: Menne

men → deutsch: jemand, Mann

Nie den Führer verlassen  
Jesus

Ni eden für  
(e)

den du mecht Jesus!  
der lecht Adam  
ECCE HOMO  
ONO ADM

Ni eden für  
waiting des Eden für  
Lamentation

Führe eine Klage um Eden (durch)  
= eine Klage um das  
einzigste Recht am Eden  
in göttlicher Hinsicht  
de Name Gottes "ono"

Neh 8: 6  
Jer 23: 27; Jes 1: 1-3, Jer 3: 8-15, Sach 14: 9, Mt 28: 18 u 20; (Gen 4: 26; Joh 17: 6, 26; Joh 12: 28 ff; Mt 6: 9)

-X-

Warum es wie einige Preden für  
Tiere geben wird

Wenn Tiere einmal nach ihrem Tod irgendwo  
im Himmel irgendwo wieder kommen und es  
dann vielleicht sogar ewig leben können  
(nicht Profane?) Denn was der Grund  
warum Adam nicht vom Baum der Erkenntnis  
Lohn nehmen <sup>durfte</sup>, nicht mehr bestanden!

Das ihm vor Augen geführte Tott-Sein der Tiere,  
denn sterben es je beobachtet hat, war je eine  
Lüge, ein Fake-Tod gäbe! Du wirst sterben den  
Tod (NUTTMUT) wäre sinnlos geworden und der  
Trennung ja kein Raum geliebt: „Nicht  
wacht ihr sterben! Die Tiere sterben je auch  
nicht richtig!“

Papst der Trennung ist der Vater der Lüge (Joh 8,44)  
Auch Franziskus von Assisi irrte da so!  
Nach ihm hat sich der heutige Papst benannt.

# XI

Dies ist wichtig, weil man so beweisen kann, was  
Hammagedon für schwere Sünden (= Todesurteil)

bedeuten mfg: Süchsd wie Tiere? ewige Tort

Jer. 51: 39, 57  $\leftarrow$  <sup>and:</sup> "Ihr seid nun wie ein Tier"

Wer also ein Adam (= Sünde) bleibt,

Pred.  
3:18-21

geht in ewige Nimmernde.

Wer den Christen erwacht bis zum Baum der Leben

geht in ewige Ewigkeit!

1/3 werden nicht gerettet (Sach 13:8,9)

davon sind alle Erwachsenen <sup>weg</sup> gefallen also

gerettet ist am Baum der Leben. (Offb 7:9; 6:9-11)

Kinder (das können sogar 1/6 oder noch mehr ausmachen  
sind noch ungeprüft (in der Regel)

2/3 werden sterben

davon viele viele zur Nimmernde  $\rightarrow$  2. Tod  $\rightarrow$  (1)

auch viele viele zur Aufstehung in der Aufstehung  
des Leibes (= der Ungerechten), sie sind auch noch  
ungeprüft



## XII

### Dein Ziel?

Wer möchte gern gut leben?

Wer möchte gute Tage sein?

Der übe sich im Geben.

So kann's in die Ewigkeit geh'n.

XIII

Nie: Nimm!"

Wer ist nicht vom Stamme Nimm?

Wer tut sich zum Geben trimm?

Dann ist er auf bestem Wege

Auf dem eignen Pferd und Stege,

Vermeidet den böß-bräutem Wege.

Wenn es ansharrt und nicht windträig,

Findet er durchs "narrow" eng's Tor

Und wird ewigs Leben vor

louo erhalten, von

louo auch durch Jesus!

Dann bist du der Nacht entflohn.

Mit Angst und Bang ist dann Schlaf!

XIV

Verwese nicht zu oft!

Wer zweimal verwest,

Ist auferstanden

Und wieder verwest,

Weil allerhand denn,

Wie er geirndigt!

Jeden geirndigt

Von 10 u 0

für immer so!

Häts das denn gebraucht?

Behorsam net g'stlaucht

Zu viel! Wollt wir leb'n!

Gott konnt ihm nicht geb'n

Das ewige Glück!

Er blickte zurück,

Wie Lots Ehefoam

Zum ewigen Añ!

# K 20 - Lieben heißt Leben

Text: Kurt Niedenführ; Melodie: Sarah Niedenführ; Bass: Daniel Niedenführ

Klavier

1. Lie - ben heißt le - ben, wer nicht liebt, ist tot!

2. Lie - ben heißt op - fern, man op - fert zu - hauf.  
3. Lie - ben heißt dan - ken, Dank macht uns so stark.  
4. Lie - ben heißt lei - den, oh - ne Leid kein Glück.  
5. Lie - ben heißt ster - ben. Wer stirbt für Gu - tes,

Kl.

Lie - ben heißt ge - ben. Wer nicht gibt, dem droht

Lie - ben heißt hof - fen. Wer hofft, gibt nie auf,  
Lie - ben hasst wan - ken hin - ab zu dem Sarg.  
Lie - ben heißt mei - den, was nur führt zu - rück  
wird dann auch er - ben. E - wig er tut es:

Kl.

Ver - lust von al - lem. Er wird tief fal - len.

hat im - mer ein Ziel, das Gu - te er will.  
denn Wan - kel - mut ist wie Gift für den Christ.  
zu die - sem al - lem, wo wir tief fal - len.  
Lie - ben und Le - ben, I - o wird's ge - ben.

# K 21 - Mein Dankeslied

Text und Melodie: Kurt Niedenführ; Bass: Daniel Niedenführ

Klavier

1. Dank.. ..sei.. ..Dir.. ..I.. ..o.. ..u.. ..o!.. ..Un.. ..end.. ..lich.. ..sag'.. ..ich.. .."Dan-ke!"..

2. Schutz und Se - gen, Glück und Wohl - fahrt kann - test Du mir ge - ben,  
3. Dank für Dein - nen Wil - len, der uns mach - te! Ich sag: "Dan - ke!"  
4. Des - halb will ich Dei - nen Wil - len wol - len! Ler - nen will ich,  
5. Sün - der bin ich, al - so Nichts - nutz, auch wenn al - les tat ich.  
6. Gibst mir Ru - he, Freu - de, Frie - den und Ge - bor - gen - heit hier.

Kl.

Dank.. ..für.. ..al.. ..les.. ..was.. ..Du.. ..gibst.. ..Dein'.. ..Nam'.. ..Dein.. ..Wort.. ..Dein.. ..Los.. ..kauf!..

Gabst auch El - tern, Part - ner, Kin - der, O - pa, O - ma, Freun - de.  
denn Dein Wil - le ist nur gut, Du willst nur Gu - tes, I - o!  
Dei - nen Will'n zu tun, ja im - mer, Je - sus gleich, dem Lust war  
Trotz - dem gibst Du Le - ben mir, jetzt und so - gar auf e - wig.  
Nimmst mir Leid, Be - dräng - nis, Not. Lässt mir nie na - hen Un - glück.

Kl.

Lie.. ..be.. ..gibst.. ..Du.. ..gabst.. ..Dein'.. ..Sohn.. ..für.. ..al.. ..le.. ..gei.. ..stig.. ..Kran.. ..ke..

Gu - te Näch - te, Dei - nen Geist, und aus der En - gel Le - ben  
Ja, das Bes - te willst Du! Drum ich bit - te -- nicht ich wan - ke -  
und auch Spei - se, Dei - nen Will'n zu tun. Er tat es völ - lig.  
Gibst mir Hoff - nung, nimmst mir Angst und Pa - nik, denn die hatt' ich.  
Wie sehr möcht' ich Dir doch dan - ken! End - los dan - ke ich Dir.

Kl.

Gut.. ..bist.. ..Du.. ..und.. ..tust.. ..nur.. ..Gu.. ..tes!.. ..Dan.. ..ken.. ..hör'.. ..ich.. ..nie.. ..auf..

"Mut - ter Je - ru - sa - lem dro - ben." Dank durch Je - sus heu - te!  
dass all - orts ge - scheh' Dein Wil - le viel mehr als bei Schi - loh!  
Op - fer ist dies oft! Doch reich' ich Dank aus vol - ler Brust dar.  
Nimmst mir Furcht und Zit - tern, Druck und Psy - cho - ter - ror schä - big.  
Dank sei Dir, I - o - u - o! Vor Dir ich nie - der mich bück'!

- XVII -

Lieber Mitmensch,

- Mein Predigtbrief -

jetzt wissen wir, dass die Welt am Rande des Chaos steht, denn Terrorismus und Nuklearwaffen-  
gefahr, Kriege und Massenmord, Hungersnöte und Naturkatastrophen wie Tsunamis und Erdbeben  
und Hurrikane, Aids und Epidemien, Armut und Not und so weiter sind uns allen zu täglichem Brot  
geworden. Wir wissen auch, dass dies alles so kommen musste, weil schon Jesus vorhersagte, dass in  
der Endzeit dieser Weltordnung Angst sein würde unter den Nationen auf der Erde, und dass die  
Menschen weder aus noch ein wüssten und ohnmächtig würden vor Furcht und Erwartung der  
Dinge, die über die bewohnte Erde kommen (Lukas 21:25,26).

Ein echter Christ kennt jedoch den Ausweg, weil er die Bibel durchforscht hat und dort sah, dass Gott  
selbst einen Ausweg schafft. Gott will aus dieser Welt eine große Anzahl Menschen erretten. Diese  
sollen die Grundlage für eine neue Weltordnung hier auf Erden bilden, wenn diese Welt durch  
eigenes Verschulden aber auch durch Gottes strafende Hand zusammengebrochen sein wird. Es soll  
dann ein Paradies geschaffen werden, das die ganze irdische Welt umspannt. In diesem weltweiten  
„Garten Eden“ wird dann Gottes Wille getan werden und Jesus weckte selbst auf diese Zeit den  
Appetit, wenn er im Vaterunser beten lehrte: „Dein Reich komme, dein Wille geschehe wie im  
Himmel so auch auf der Erde...“ (Matthäus 6:10).

Wollen Sie auch hinübergerettet werden in den kommenden weltweiten „Garten Eden“? Dann lesen  
Sie Tag für Tag in Ihrer Bibel, lesen Sie sie ganz durch, und werden Sie so zum Täter des Willens  
Gottes (Jakobus 1:22-25; Josua 1:8; Psalm 1:1-3)! Lernen Sie die Bibel kennen, ohne von den vielen  
Bibelausleger- und damit Bibelverdrehen-Kirchen in die Irre geführt zu werden! Finden Sie selbst  
heraus, was Gott wirklich will und lehrt, unabhängig von Kirchendogmen und -lehren! Das empfehle  
ich Ihnen. Gott hat die Bibel so schreiben lassen, dass alle seine Kinder ihre Kernaussagen verstehen  
können. Das allein kann zu Ihrer Rettung genügen.

Möglicherweise kann Ihnen ein wenig meine Homepage helfen: [www.iouo.de](http://www.iouo.de). Dort wird Gottes  
Name erklärt und einige Anhaltspunkte für Ihr Kennenlernen der Bibel gegeben. Es geht nämlich  
nicht um eine neue Religionszugehörigkeit! Es genügt zur Errettung, dass Sie ganz für sich in Ihrem  
privaten Zuhause so zu leben lernen, wie Gott es will. Deshalb heißt es auch in Jesaja 26:20,21: „...  
gehe in deine Kammern hinein und schließe deine Türen hinter dir zu! Verbirg dich eine kurze Zeit,  
bis das Zorngericht (Anmerkung: Jüngstes Gericht) vorüber ist. Denn gar bald wird Iouo (Anmerkung:  
Iouo ist der Name Gottes) aus seiner Wohnstätte hervortreten, um die Erdbewohner zur Rechen-  
schaft wegen ihrer Verschuldung zu ziehen.“ Bedenken Sie daher: Nicht was ich schreibe, ist wichtig,  
sondern das, was Gott in seinem Wort, der Bibel zeigt. Meine Gedanken sind höchstens  
Diskussionsbeiträge.

Auf der Website können sie auch ganze Bibeln (auch in Fremdsprachen und Urtext; als PDF und E-  
Book) gratis herunterladen, die mit dem richtigen Namen Gottes versuchsweise ausgebessert sind  
(Matthäus 10:8). Jeder Mensch hat von Gott ein Gewissen mitbekommen, quasi das BIOS der  
Hardware des Herzens. Aber die restliche Software, nämlich das Wort Gottes, das muss sich jeder  
selbst durch das Lesen der ganzen Bibel in sein Herz einprogrammieren. Das bewirkt ein leichteres  
Leben durch Gottes Hilfe (Offenbarung 21:6; 22:17).

Mit Dank für Ihre Aufmerksamkeit  
und einem Segenswunsch

Ihr Kurt Niedenfür

P.S.: Zu Ihrer Beruhigung:

Diesen Brief versende ich jeweils nur einmal und zwar an zufällig ausgewählte Adressen aus  
Telefonbuchverzeichnissen. Sie werden also nicht mehr irgendwie von mir kontaktiert werden.

## Neuerer Übersetzungsversuch der Schöpfungsgeschichte der Bibel (als es noch keine Sünde gab, also große Reinheit)

An einem Anfang erschuf Iouo, der Gott vieler Facetten, die Himmel und die Erde. Und die Erde war ein Chaos und etwas Leeres und etwas Düsteres über dem Spiegel einer Tiefsee. Und ein Wind Iouos, des Gottes vieler Facetten, strich über den Spiegel dieser Wassermassen dahin. Und Iouo, der Gott vieler Facetten, sagte: „Es soll hell werden!“ Und es wurde hell. Und Iouo, der Gott vieler Facetten, inspizierte dieses Helle: es war gut. Und Iouo, der Gott vieler Facetten, führte einen Kontrast zwischen dem Hellen und dem Düsternen herbei, und Iouo, der Gott vieler Facetten, gab dem Hellen die Bezeichnung ‚Tag‘, und dem Düsternen gab er die Bezeichnung ‚Nacht‘. Und diese Periode ging zu Ende und eine neue Periode begann: es war eine erste längere Zeit. Und Iouo, der Gott vieler Facetten, sagte: „Es entstehe ein abgegrenzter Hohlraum in der Mitte der Wassermassen, und er sei dazu da, die einen Wassermassen zu den anderen Wassermassen auf Distanz zu halten!“ Und Iouo, der Gott vieler Facetten, machte den abgegrenzten Hohlraum, und er hielt so die Wassermassen unterhalb des abgegrenzten Hohlraums zu den Wassermassen oberhalb des abgegrenzten Hohlraums auf Distanz. Und genauso wurde es. Und Iouo, der Gott vieler Facetten, gab dem abgegrenzten Hohlraum die Bezeichnung ‚Atmosphäre‘. Und diese Periode ging zu Ende und eine neue Periode begann: es war eine zweite längere Zeit. Und Iouo, der Gott vieler Facetten, sagte: „Die Wassermassen unterhalb der Atmosphäre sollen sich zu einem Ort hin sammeln, und das Trockene werde sichtbar!“ Und genauso wurde es. Und Iouo, der Gott vieler Facetten, gab dem Trockenen die Bezeichnung ‚Festland‘, und den zusammengezogenen Wassermassen gab er die Bezeichnung ‚Meere‘. Und Iouo, der Gott vieler Facetten, inspizierte es: es war gut. Und Iouo, der Gott vieler Facetten, sagte: „Das Festland sprosse eine Sprossenfülle hervor, Samen aussamenden Pflanzenwuchs, einen Fruchtbaumbestand jeweils nach seiner Gattung, der Frucht trägt mit seinem Samen darin auf dem Festland!“ Und genauso wurde es. Und das Festland brachte eine Sprossenfülle hervor, Samen aussamenden Pflanzenwuchs jeweils nach seiner Gattung und einen Baumbestand, der Frucht trägt mit seinem Samen darin jeweils nach seiner Gattung. Und Iouo, der Gott vieler Facetten, inspizierte es: es war gut. Und diese Periode ging zu Ende und eine neue Periode begann: es war eine dritte längere Zeit. Und Iouo, der Gott vieler Facetten, sagte: „An dem abgegrenzten Hohlraum der Atmosphäre sollen Lichtpunkte erscheinen, um zwischen dem Tag und der Nacht einen deutlichen Unterschied zu bekommen; und sie sollen als Merkzeichen dienen, und zwar für feste Zeitabschnitte und für Tage und Jahre; und sie sollen als Beleuchtungspunkte an dem abgegrenzten Hohlraum der Atmosphäre dienen, um auf das Festland hin zu leuchten!“ Und genauso wurde es. Und Iouo, der Gott vieler Facetten, sorgte für die zwei großen Lichtpunkte, den großen Beleuchtungspunkt, um den Tag zu dominieren, und den kleinen Beleuchtungspunkt, um die Nacht zu dominieren, und die Sterne. Und Iouo, der Gott vieler Facetten, gab sie an den abgegrenzten Hohlraum der Atmosphäre, um auf das Festland hin zu leuchten und den Tag und die Nacht zu dominieren, und um einen deutlichen Unterschied zwischen dem Hellen und dem Düsternen zu bekommen. Und Iouo, der Gott vieler Facetten, inspizierte es: es war gut. Und diese Periode ging zu Ende und eine neue Periode begann: es war eine vierte längere Zeit. Und Iouo, der Gott vieler Facetten, sagte: „Die Wassermassen sollen zum Wimmeln kommen vor lauter Gewimmel an pulsierendem Leben, und Fliegendes soll über der Erde fliegen vor dem Hintergrund des abgegrenzten Hohlraums der Atmosphäre!“ Und Iouo, der Gott vieler Facetten, schuf die großen, riesigen Seetiere und alles schwimmende pulsierende Leben, von dem die Wassermassen wimmeln, jeweils nach seiner Gattung und alles Fliegende, mit Flügelpaaren ausgestattet, jeweils nach seiner Gattung. Und Iouo, der Gott vieler Facetten, inspizierte es: es war gut. Und Iouo, der Gott vieler Facetten, segnete sie mit den Worten: „Seid fruchtbar und werdet zu mächtigen Mengen und füllt die Wassermassen in den Meeren! Und das Fliegende soll zu mächtigen Mengen werden auf der Erde!“ Und diese Periode ging zu Ende und eine neue Periode begann: es war eine fünfte längere Zeit. Und Iouo, der Gott vieler Facetten, sagte: „Das Festland soll pulsierendes Leben jeweils nach seiner Gattung hervorbringen, einen Säugetierbestand, einen Reptilienbestand und sonstiges Landgetier jeweils nach seiner Gattung!“ Und genauso wurde es. Und Iouo, der Gott vieler Facetten, machte das Getier des Festlandes jeweils nach seiner Gattung und auch den Säugetierbestand jeweils nach seiner Gattung und allen Reptilienbestand des Erdbodens jeweils nach seiner Gattung. Und Iouo, der Gott vieler Facetten, inspizierte es: es war gut. Und Iouo, der Gott vieler Facetten, sagte: „Wir wollen einen Menschen machen nach unserem Muster, nach unserer Entsprechung, und sie sollen den Fischbestand des Meeres und das Fliegende in der Atmosphäre und den Säugetierbestand und alles von der Erde und allen Reptilienbestand, der sich auf dem Festland einher bewegt, beaufsichtigen.“ Und Iouo, der Gott vieler Facetten, schuf den Menschen nach seinem Muster. Nach dem Muster Iouos, des Gottes vieler Facetten, erschuf er ihn, Männlich und weiblich erschuf er sie. Und Iouo, der Gott vieler Facetten, segnete sie. Und Iouo, der Gott vieler Facetten, sagte zu ihnen: „Seid fruchtbar und werdet zu mächtigen Mengen und füllt das Festland und gewinnt es für euch und beaufsichtigt den Fischbestand des Meeres und das Fliegende in der Atmosphäre und alles Getier, das sich auf der Erde einher bewegt!“ Und Iouo, der Gott vieler Facetten, sagte: „Schaut her! Ich gebe euch allen Samen aussamenden Pflanzenwuchs, der sich auf der Fläche der ganzen Erde befindet, und jeden Baum, der Samen aussamende Baumfrucht auf sich trägt. Euch soll es zum Essen sein. Und allem Landgetier und allem Fliegenden in der Atmosphäre und allem Reptilienbestand auf der Erde, was immer in sich pulsierendes Leben trägt, sei jegliche Pflanzenwelt zum Essen!“ Und genauso wurde es. Und Iouo, der Gott vieler Facetten, inspizierte alles, was er gemacht hatte, und schau: es war sehr gut. Und diese Periode ging zu Ende und eine neue Periode begann: es war eine sechste längere Zeit. Und die Atmosphäre und die Erde und ihre ganze Schar waren vollbracht. Und Iouo, der Gott vieler Facetten, vollbrachte dann in der siebten längeren Zeit sein Werk, das er gemacht hatte, weiterhin. Und er ruhte auch im Folgenden aus in der siebten längeren Zeit von all seinem Werk, das er gemacht hatte. Und Iouo, der Gott vieler Facetten, segnete die siebte Fertigstellung erschaffen hatte. Dies war die Geschichte der Entstehungstakte vom Erschaffen-Werden der Himmel und der Erde in der längeren Zeit, in der Iouo, der Gott vieler Facetten, Erde und Himmel machte. Und es gab noch gar keinen Feldanbau auf dem Festland, und noch gar kein Feldgemüse schoss hoch; denn Iouo, der Gott vieler Facetten, ließ es nicht regnen auf die Erde. Und außerdem: Noch ohne den Menschen, wer hätte den Erdboden bebauen sollen? Und es war nur ein Dunst, der von dem Festland aufstieg und die ganze Oberfläche des Erdbodens befeuchtete. Und Iouo, der Gott vieler Facetten, brachte Kleinstpartikelchen des Erdbodens in die Form des Menschen und blies in seine Nasenlöcher einen Atem, so dass er pulsierendes Leben bekam. Und so wurde der Mensch zu einem Lebewesen. Und Iouo, der Gott vieler Facetten, pflanzte einen Gartenpark in EDeN<sup>1</sup> von Osten her, und er beheimatete dorthin den Menschen, den er geformt hatte. Und Iouo, der Gott vieler Facetten, ließ vom Erdboden allerlei Baumbestand hervorsprossen, damit man Lust am Anblick und auf gutes Essen hat, und den Baum des anhaltenden Lebens inmitten des Gartenparks und den Baum des Wissens über Gut und Böse. Und ein Strom sprudelte heraus von EDeN, um den Gartenpark zu bewässern; und von dort aus teilte er sich und wurde zu vier Haupt-Quellflüssen. Ein Name des ersten ist PIJUN. Er ist es, der um das ganze Land des HUILO herumfließt, wo es Gold gibt. Und das Gold dieses Landes ist reichlich. Dort gibt es auch den BeDLO und den Stein JOM. Und ein Name des zweiten Stromes ist GIHUN. Er ist es, der um das ganze Land KUJ herumfließt. Und ein Name des dritten Stromes ist HeDQeL. Er ist es, der im Osten von AJUR fließt. Und der vierte Strom ist auch ein gewisser PRcT. Und Iouo, der Gott vieler Facetten, nahm den ADeM und führte ihn dorthin in den Gartenpark EDeN, damit er sich um ihn kümmert und über ihn ein Wächter ist. Und Iouo, der Gott vieler Facetten, schärfte dem ADeM mit folgenden Worten solches ein: „Von jedem Baum des Gartenparks darfst du nach Esstlust essen. Und andererseits jedoch: Vom Baum des Wissens über Gut und Böse, von ihm darfst du nicht essen; denn an dem Tag, an dem du davon isst, wirst du den endgültigen Tod sterben.“ Und Iouo, der Gott vieler Facetten, sagte: „Das Alleinsein ist für den ADeM nicht gut. Ich werde ihm eine Hilfe machen, wie etwas, das ihm ständig vor Augen ist. Und es hatte ja Iouo, der Gott vieler Facetten, aus dem Erdboden jegliches Tier der freien Flur entstehen lassen und auch jegliches Fliegende des Himmels. Und so brachte er sie zum Menschen, um zu sehen, wie er es nennen würde, und so sei dessen Name so, wie der Mensch jegliches Lebewesen nennen würde. Und so gab der Mensch Namen für allen Säugetierbestand und für fliegendes Getier des Himmels und für jedes Tier der freien Flur. Und für den Mensch fand er nichts als Helfer, als etwas, das er ständig vor Augen haben wollte. Und so ließ Iouo, der facettenreiche Gott, einen Tiefschlaf über den Menschen fallen, und er schlief ein. Und er entnahm eine von seinen Rippen und verschloss dann wieder das Fleisch an ihrer Statt. Und Iouo, der Gott vieler Facetten, baute diese Rippe, die er dem Menschen entnommen hatte, zu einer Frau um, und er brachte sie zum Mensch (=ADeM=Adam), und da sagte der Adam: „Diese ist dieses Mal Bein von meinem Gebein und Fleisch von meinem Fleisch. Diese werde Männin (=AJO=Frau) genannt, denn vom Mann (=AIJ) ist diese genommen worden. Aus diesem Grund wird ein Mann seinen Vater und seine Mutter verlassen und wird fest zu seiner Frau halten und sie werden zu einem Fleisch werden.“ Und sie waren alle beide Nackte, der Mensch und seine Frau, und sie schämten sich niemals.

<sup>1</sup> Zu Adamischen Buchstaben siehe [www.iouo.de](http://www.iouo.de): „IOUO – The Name of God“, Appendix

Der Ausdruck „längere Zeit“ fußt auf IUM=Tag und andere Bedeutungen, vgl. Langenscheidt Taschenwörterbuch Hebräisch-Deutsch, Seite 98

Ich habe diesen Brief (mit älterem Übersetzungsversuch der Schöpfungsgeschichte) schon seit vielen Jahren in ganz Deutschland zu Tausenden verschickt.

# DIE ENDZEIT, DIE STIFTSHÜTTE und OFFENBARUNG

- ① 1. Quadrat Vorhof = 1. Weltkrieg = 7 Siegel → und die Zeit danach
- ② 2. Quadrat Vorhof = 2. Weltkrieg = 7 Trompeten → und die Zeit danach
- ③ 1. Quadrat Heiliges = Kalter Krieg = 7 Donner
- ④ 2. Quadrat Heiliges = 3. Weltkrieg = 7 Engel → der Irak-Krieg (35 Nationen)
- ⑤ Allerheiligstes = Krieg im Himmel Michael mit Drachen
- ⑥ Feuersäule = 4. Weltkrieg = 7 Schalen → Arabischer Frühling, Ukraine, Isis
- ⑦ Wolkensäule = 5. Weltkrieg = Harmagedon → bald

④ + ⑤ + ⑥ + ⑦ = Zeit der großen Drangsal ab 9/11 (= 11. Sept. 2001 Twin-Tower)

⑧ die Herrlichkeit Iouos (= das eiserne Ich Iouos = KBUD IOUO) → Interim nach

Harmagedon  
bis die 1000 Jahre  
des Jesus-Herrschafts  
beginnen (2033)

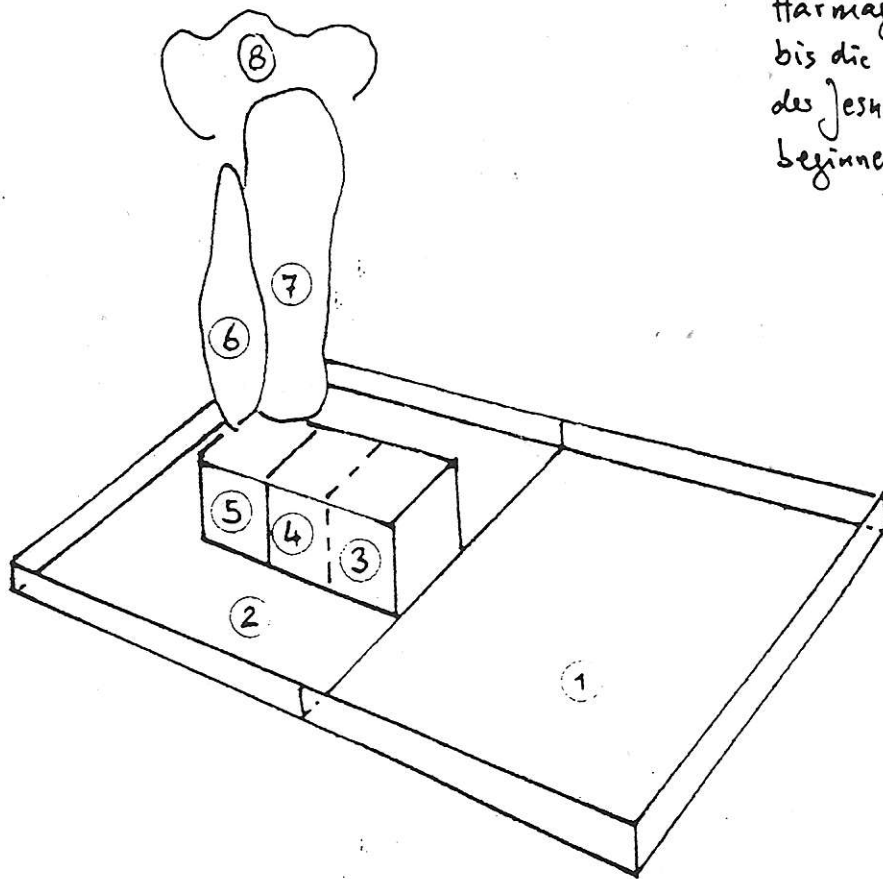



## A topical prophecy from the book of Daniel

- 11:36 And the king will do according to his will, he will exalt himself and magnify himself above every god and against the highest God he will speak unheard-of things and he will be successful until the end of the anger will have come.
- It is the North King, which arose out of Rome and found a center in the papacy, the new *pontifex maximus*, as Rome's emperors were once named.  
The pope and Catholicism exalt themselves above every god, thus also above Iouo and are successful.
- 11:38 instead he honors the god of fortresses, honors a god that his fathers did not know...
- It is the newly invented god of trinity, glorified with greatest pomposity.
- 11:39 and distributes land to them as a reward
- Missionaries and colonialism work hand in hand; much land is apportioned out worldwide.
- 11:40 But in the time of the end the king of the south will collide with him. The king of the north will storm against him with chariots and horsemen and many ships.
- In the 1. World War the King of the South  
= Turkish Ottoman Empire + German Reich against the King of the North = Western world  
2. Collision in the 2. World War  
German Reich (= South King) against Western world and America + Great Britain  
= North King
- 11:44 but rumors (= reports, NW) out of the east and out of the north will frighten him and he will go forth in a great rage in order to ruin and destroy many.
- On 11. September 2001 the report of Al-Qaida-attacks in the north (= USA). The Al-Qaida comes out of the east.  
The USA with their allies goes forth in a great rage against terrorism and leads to the 3. World War.
- 11:45 There he will come to his end, and no one will help him.
- In the 4. World War the North King will be destroyed; the South King had already come to his end in the 2. World War  
There = in the land of decoration, that is Israel,  
and in the area of the grand sea  
= Mediterranean area and the Near East

12:1 During that time Michael will stand up, the great [angel-] prince, who protects the sons of your people,

As Revelation 12:7 shows, Michael battles with the dragon ever since the beginning of the 3. World War (20.03.2003)  
It is Jesus, who cleanses heaven of Satan.

and it will be a time of hardship as has not been there since peoples exist, until that time

This is the great tribulation (Rev. Chapter 7; 7:14) also called the great day of Iouo or the day of revenge. The great tribulation began on 20.03.2003.

And during that time your people will be saved, every one who finds himself written down in the book [of life].

A great crowd will be saved throughout all of Armageddon (Rev. 7); it is faithful people that all form God's people.

Bible texts translated from the Zürcher Bible

1981/82                      1991/92                      2001/03                      2011/12                      2019/2022

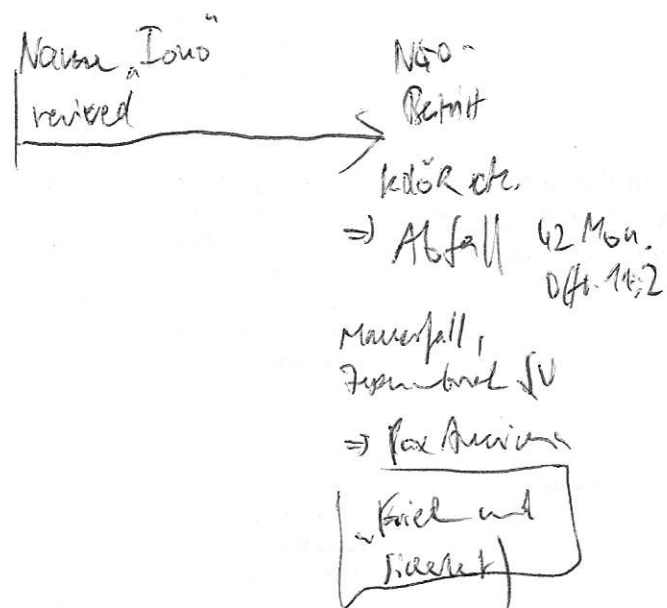

Off. M. 2: 42 Monate Abfall  
1260 Tage  
42 Monate

Eine aktuelle Prophezeiung aus Daniel

11:36 Und der König wird schalten nach seinem Belieben, er wird sich erheben und großtun wider jeden Gott und wider den höchsten Gott wird er unerhörte Reden führen und er wird Erfolg haben, bis das Ende des Zornes gekommen ist.

Es ist der Nordkönig, der aus Rom hervorkam und im Papsttum ein Zentrum fand, dem neuen pontifex maximus, wie einst Roms Kaiser hießen.

Der Papst und der Katholizismus erheben sich über jeden Gott, also auch über Iouo und haben Erfolg.

Der Papst verbitet selbstlich sogar den Namen Erbsünde in welcher Aussprache auch immer

11:38 statt dessen ehrt er den Gott der Burgen, ehrt einen Gott, den seine Väter nicht kannten...

Es ist der neuerfundene Dreieinigkeits-Gott, der mit höchstem Prunk geehrt wird. In dessen Namen selbstlich man sage die Atombombe segnet

11:39 und verteilt ihnen Land zur Belohnung

Missionare und Kolonialismus arbeiten Hand in Hand; viel Land wird weltweit ausgeteilt.

11:40 In der Endzeit aber wird der König des Südens mit ihm zusammenstoßen. Der König des Nordens wird mit Wagen und Reitern und vielen Schiffen gegen ihn anstürmen.

Im 1. Weltkrieg König des Südens = Türkisches Osmanisches Reich + Deutsches Reich gegen König des Nordens = westliche Welt

2. Zusammenstoß im 2. Weltkrieg Deutsches Reich (= Südkönig) gegen westliche Welt und Amerika + Großbritannien = Nordkönig

11:44 aber Gerüchte (= Berichte, NWÜ) aus Osten und Norden werden ihn erschrecken und in großem Grimm wird er ausziehen, um viele zu verderben und zu vernichten.

Am 11. September 2001 kam der Bericht von Al-Kaida-Anschlägen im Norden (= USA). Die Al-Kaida kommt aus dem Osten.

Die USA mit ihren Alliierten zieht in großem Grimm gegen den Terrorismus aus und dies führt zum 3. Weltkrieg (= Irakkrieg mit 35 Nationen)

11:45 Da wird er sein Ende finden, und niemand wird ihm helfen.

im 4. Weltkrieg wird der Nord-König vernichtet; der Südkönig war schon im 2. Weltkrieg zu seinem Ende gekommen

oder Ps zeitlich!

Da = im Land der Zierde, das ist Israel, und im Bereich des Meeres = Mittelmeerbereich und Naher Osten (= Arabischer Frühling; USA von China schon überflügelt)

→ Diese 4. Krieg setzt sich in der Ukraine wieder fort = zuerst Ukraine, jetzt ganz Ukraine

des 4. Weltkrieg mündet direkt in den 5. Weltkrieg = Hamagedons Schlacht

Tag der Rache (Jes 61:2)

12:1 Zu jener Zeit wird sich Michael erheben, der große [Engel-] Fürst, der die Söhne deines Volkes beschützt,

und es wird eine Zeit der Bedrängnis sein, wie noch keine gewesen ist, seit Völker bestehen, bis auf jene Zeit

Und in jener Zeit wird dein Volk errettet werden, ein jeder der sich aufgezeichnet findet im Buche [des Lebens].

(Bibeltexte gemäß Zürcher)

Jene Zeit ist die Geburt (= Revival) des Namen "Iouo", Offb 12:5!

es der wird von der Mundhut (regiert von Satan) nicht angenommen!

Wie Offenbarung 12:7 zeigt, kämpft Michael mit dem Drachen von Beginn des 3. Weltkrieges an (20.03.2003)

Das ist Jesus, der den Himmel von Satan säubert.

Dies ist die große Drangsal (Offb. Kapitel 7; 7:14) die auch der große Tag Iouos genannt wird oder der Tag der Rache. Die große Drangsal begann am 20.03.2003.

mit der Pandemie Corona, der Vorhölle Hingeden Eine große Volksmenge wird Harmagedon hindurch gerettet (Offb. 7): es wurde Miltärden sein

Es sind treue Menschen, die alle das Volk Gottes bilden. (Dann ein Weg von Ägypten, was den Namen Iouo am Dornbusch bedeutet, nach Assyrien, was das Paradies der 1000 Jahre bedeutet (2033 bis 3033))

den der Weltkrieg Assyria trägt lag auch da wo der Edenparadies war (= Van-see heute)

Seh ofe 13: 8, 9 spricht von 1/3 der Erde (= hoch) = der Weltbestehen (Ga 11:1)

der Kg ist nur für die Besten der Schlacht in Hingeden den Eingreifen Iouos auf Erde also nur Geburt ist ihre Kinder in eine Zeit der letzten welt Hingeden Schlacht bis die 1000 Jahr 2033 beginnen!

King im Himmel bricht aus als die Heilige auf der Erde wurde: 1381-1391 (1. Name nicht angenommen 2. schließt NGO der UND gewick)

der Krieg im Himmel endet als die Schule 2007 aufhört! denn kommt Michael erst auf Erde alle Tränen stehen. Wer über abkündigt wird sterben (Hilf Körper steht)

Vorlesung 2021

### Eine aktuelle Prophezeiung aus Daniel

11:36 Und der König wird schalten nach seinem Belieben, er wird sich erheben und großtun wider jeden Gott und wider den höchsten Gott wird er unerhörte Reden führen und er wird Erfolg haben, bis das Ende des Zornes gekommen ist.

Es ist der Nordkönig, der aus Rom hervorkam und im Papsttum ein Zentrum fand, dem neuen *pontifex maximus*, wie einst Roms Kaiser hießen.

Der Papst und der Katholizismus erheben sich über jeden Gott, also auch über Iouo und haben Erfolg.

11:38 statt dessen ehrt er den Gott der Burgen, ehrt einen Gott, den seine Väter nicht kannten...

Es ist der neuerfundene Dreieinigkeits-Gott, der mit höchstem Prunk geehrt wird.

11:39 und verteilt ihnen Land zur Belohnung

Missionare und Kolonialismus arbeiten Hand in Hand; viel Land wird weltweit ausgeteilt.

11:40 In der Endzeit aber wird der König des Südens mit ihm zusammenstoßen. Der König des Nordens wird mit Wagen und Reitern und vielen Schiffen gegen ihn anstürmen.

Im 1. Weltkrieg König des Südens = Türkisches Osmanisches Reich + Deutsches Reich gegen König des Nordens = westliche Welt

2. Zusammenstoß im 2. Weltkrieg Deutsches Reich (= Südkönig) gegen westliche Welt und Amerika + Großbritannien = Nordkönig

11:44 aber Gerüchte (= Berichte, NWÜ) aus Osten und Norden werden ihn erschrecken und in großem Grimm wird er ausziehen, um viele zu verderben und zu vernichten.

Am 11. September 2001 kam der Bericht von Al-Kaida-Anschlägen im Norden (= USA). Die Al-Kaida kommt aus dem Osten.

Die USA mit ihren Alliierten zieht in großem Grimm gegen den Terrorismus aus und dies führt zum 3. Weltkrieg (= Irakkrieg mit 35 Nationen)

11:45 Da wird er sein Ende finden, und niemand wird ihm helfen.

im 4. Weltkrieg wird der Nord-König vernichtet; der Südkönig war schon im 2. Weltkrieg zu seinem Ende gekommen

der 4. Weltkrieg war der Arabische Frühling, seine Reaktionen und die daran anschließende Kriege (Syrien, etc.). Trumps ruiniert die USA! Es fragte sich die Völker 45 Götter wieder?

Da = im Land der Zerde, das ist Israel, und im Bereich des Meeres = Mittelmeerbereich und Naher Osten (= Arabischer Frühling; USA von China schon überflügelt)

12:1 Zu jener Zeit wird sich Michael erheben, der große [Engel-] Fürst, der die Söhne deines Volkes beschützt,

Wie Offenbarung 12:7 zeigt, kämpft Michael mit dem Drachen von Beginn des 3. Weltkrieges an (20.03.2003)

*erle dom min Offbarungsbeude*

Das ist Jesus, der den Himmel von Satan säubert.

und es wird eine Zeit der Bedrängnis sein, wie noch keine gewesen ist, seit Völker bestehen, bis auf jene Zeit

Dies ist die große Drangsal (Offb. Kapitel 7; 7:14) die auch der große Tag Iouos genannt wird oder der Tag der Rache. Die große Drangsal begann am 20.03.2003.

*die Lammzeit ist über das Volk mit vollkommener Harmonie (den wie Gott) der Tag der Rache ist Kampf der selbst (Sollakt in*  
Jes 61:2 → *und in jener Zeit wird dein Volk errettet werden, ein jeder der sich aufgezeichnet findet im Buche [des Lebens].*

Eine große Volksmenge wird Harmagedon hindurch gerettet (Offb. 7);

*Hinweis  
= 2. Stück  
1783  
74  
= Jethuri  
13. 8. 3)*

*die Lammzeit hat sich  
zu Ende angedeutet  
(Mt 25:31)*

Es sind treue Menschen, die alle das Volk Gottes bilden. (Dann ein Weg von Ägypten, was den Namen Iouo am Dornbusch bedeutet, nach Assyrien, was das Paradies der 1000 Jahre bedeutet (2033 bis 3033)

*Sie sind das hebrä  
Israel weiß sie alle  
wie Jakob gegen Iouo  
im Segen für ewige  
gestirnte haben es sich!  
Israel = Gott ist*

(Bibeltexte gemäß Zürcher)

**Eine aktuelle Prophezeiung aus Daniel**

11:36	Und der König wird schalten nach seinem Belieben, er wird sich erheben und großtun wider jeden Gott und wider den höchsten Gott wird er unerhörte Reden führen und er wird Erfolg haben, bis das Ende des Zornes gekommen ist.	Es ist der Nordkönig, der aus Rom hervorkam und im Papsttum ein Zentrum fand, dem neuen <i>pontifex maximus</i> , wie einst Roms Kaiser so hießen. Der Papst und der Katholizismus erheben sich über jeden Gott, also auch über Iouo und haben Erfolg. Der Papst verbietet schließlich sogar den Namen Gottes in welcher Aussprache auch immer.	✓
11:38	stattdessen ehrt er den Gott der Burgen, ehrt einen Gott, den seine Väter nicht kannten...	Es ist der neuerfundene Dreieinigkeits-Gott, der mit höchstem Prunk geehrt wird, in dessen Namen man schließlich sogar die Atombomben segnet.	✓
11:39	und verteilt ihnen Land zur Belohnung	Missionare und Kolonialismus arbeiten Hand in Hand; viel Land wird ausgeteilt weltweit	✓
11:40	In der Endzeit aber wird der König des Südens mit ihm zusammenstoßen. Der König des Nordens wird mit Wagen und Reitern und vielen Schiffen gegen ihn anstürmen.	Im 1. Weltkrieg König des Südens = Türkisches Osmanisches Reich + Deutsches Reich gegen König des Nordens = westliche Welt  2. Zusammenstoß im 2. Weltkrieg Deutsches Reich (=Südkönig) gegen westliche Welt und Amerika + Großbritannien = Nordkönig	✓
11:44	aber Gerüchte (=Berichte, NWÜ) aus Osten und Norden werden ihn erschrecken und in großem Grimm wird er ausziehen, um viele zu verderben und zu vernichten.	Am 11. September 2001 kam der Bericht von Al-Kaida-Anschlägen im Norden (=USA). Die Al-Kaida kommt aus dem Osten.  Die USA mit ihren Alliierten zieht in großem Grimm gegen den Terrorismus aus und dies führt zum Afghanistankrieg und schließlich zum 3. Weltkrieg (= Irakkrieg mit 35 Nationen)  Am 8. Oktober 2001 kam heraus, dass die ZJ-Org seit 1992, also fast ein Jahrzehnt lang bei der UNO als NGO registriert war, die deren Ziele teilt. Unter fadenscheinigen Ausflüchten beendet die ZJ-Org diese UN-Zugehörigkeit, ohne Reue zu zeigen. Das Gräuelbild der Verwüstung stand hier somit an heiliger Stätte (Matth. 24:15). Danach sollte alle Christen die Flucht nach Pella antreten, also die ZJ-Org und alle anderen Religionen Babylons verlassen.	nicht Apfel bzgl. 1 Thers.

11:45	<p>Da wird er sein Ende finden, und niemand wird ihm helfen.</p> <p><i>(Aufbruch o. D. 1. Weltkrieg) ins. Ukraine</i>  <i>Der 4. WK nur der Arabische Frühling -</i>  <i>Seine Beendigung und die daraus</i>  <i>resultierenden Kriege (Cyprus, IS)</i>  <i>Trump verurteilt die USA, Erdogan</i>  <i>und die Verbände Gottes wieder!</i></p>	<p>Im 4. Weltkrieg wird der Nord-König vernichtet; der Südkönig war schon im 2. Weltkrieg zu seinem Ende gekommen</p> <p>Da = im Land der Zierde, das ist Israel, und im Bereich des Meeres = Mittelmeerbereich und Naher Osten (= Arabischer Frühling; Syrienkrieg, IS-Krieg und -Terror, Flüchtlingswelle; USA von China schon überflügelt)</p> <p>oder <u>Da</u> zeitlich! Dieser 4. Weltkrieg setzt sich in der Ukraine-Eroberung bzw. Invasion fort = zuerst Krim, jetzt sogar die ganze Ukraine. Der 4. Weltkrieg mündet direkt in den 5. Weltkrieg = Harmagedons Schlacht = Tag der Rache (Jes 61:2)</p>
12:1	<p>Zu jener Zeit wird sich Michael erheben, der große [Engel-] Fürst, der die Söhne deines Volkes beschützt,</p>	<p>Wie Offenbarung 12:7 zeigt kämpft Michael mit dem Drachen von Beginn des 3. Weltkrieges an (20.3.2003)</p> <p>Das ist Jesus der den Himmel von Satan säubert.</p>
	<p>und es wird eine Zeit der Bedrängnis sein, wie noch keine gewesen ist, seit Völker bestehen, bis auf jene Zeit</p>	<p>Dies ist die große Drangsal (Offb. 7 Kapitel 7:14) die auch der große Tag Iouos genannt wird oder der Tag der Rache. Die große Drangsal begann am 20.3.2003.</p>
	<p>Und in jener Zeit wird dein Volk errettet werden, ein jeder der sich aufgezeichnet findet im Buche [des Lebens].</p>	<p>Eine große Volksmenge wird Harmagedon hindurch gerettet (Offb. 7);</p> <p>Es sind treue Menschen, die alle das Volk Gottes bilden. Dann ein Weg von Ägypten, was den Namen Iouo am Dornbusch bedeutet, nach Assyrien, was das Paradies der 1000 Jahre bedeutet (2033-3033).</p>
	<p>(Bibeltexte gemäß Zürcher)</p>	



Habt ihr den Namen Gottes, den einzig richtigen auch nur als  
Menschenwort angenommen? (=  $\text{Iouo}$ ) → dann seid ihr Götzen (Jesaja 42:8)

DBR I O U O A L O I K M

1. Thessaloniker 2: 13

Darum danken wir ( $\text{Iouo}$ ) Gott auch ohne Unterlass dafür, dass  
ihr das Wort des göttlichen Predigt, das ihr von uns empfangen  
habt, nicht als Menschenwort aufgenommen habt, sondern als das, was  
es in Wahrheit ist, als Gottes Wort, das in euch wirkt, die ihr glaubt.

1. Thessaloniker 5: 16, 17, 18

Seid allezeit fröhlich, Setzt ohne Unterlass, seid dankbar in  
allen Dingen, denn das ist der Wille ( $\text{Iouo}$ ) Gottes in Christus  
Jesus an euch.

1. Thessaloniker 5: 21

Pflicht alles und das Gute behaltet!

1. Thessaloniker 5: 23, 24

Er ede ( $\text{Iouo}$ ) der Gott des Friedens, heilige euch durch und durch  
und bewahre euren Geist, samt dem Leib und dem Leib, unversehrt,  
untadelig für die Ankunft unseres Herrn Jesus Christus. Denn ist  
es, ( $\text{Iouo}$ ), der euch ruft, er wird's auch tun!

2. Thessaloniker 1: 10

wenn es kommen (Anm: der Herr Jesus! s. Vers 9) wird... daß es verherrlicht  
werde...

Offs 1: 7 → [Der Herr ist da!] Siehe es kommt

mit den Wolken [wie ein Blitz verkleidet], dann oben werden ihn sehen  
alle Augen, und alle, die ihn durchbohrt haben...

vgl. 2. Thess  
2: 2 / 2: 3 → UNG  
NGO  
2: 4 → Götzen  
idol. Best.  
2: 10 ; 3: 6

## Noch einige Bemerkungen zum Kapitel 13 der Offenbarung

**3 1/2 Tiere** (Offb Kap. 12 Ende in manchen Übersetzungen und Kap. 13)

Es werden 3 und ein „halbes“ Tiere erwähnt, wobei „einhalb“ sich auf das Bild des einen Tieres bezieht.

**Tier 1:** Drache (Offb 12:13): Der Drache ist der Teufel

**Tier 2:** Wildes Tier aus dem Meer (Offb 13:1) Das Meer bedeutet die Menschenmassen. Aus ihnen geht dieses wilde Tier hervor, welches das politische Weltsystem darstellt. Dieses Tier hat sieben Köpfe (mit lästerlichen Namen) und 10 Hörner (mit 10 Kronen).

Was ist das Politische Weltsystem? Es ist die Gesamtheit der politischen Systeme der Welt, welche ihre Macht von Satan erhalten haben.

7 Köpfe (=Häupter) mit lästerlichen Namen: 7 Weltreiche von Ägypten, Assyrien, Babylon, Medo-Persien, Griechenland, Rom, Anglo-Amerika

10 Hörner mit 10 Kronen: restliche Reiche der Welt

Ein Haupt ist tödlich verwundet. Es muss also ein Weltreich sein. Da die Offenbarung sich um die Endzeit dreht, muss es das letzte dieser Weltreiche sein.

Was ist da tödlich verwundet worden? Es war das British Empire, das durch Ersten und Zweiten Weltkrieg an Einfluss verlor und zerfiel. Dabei nahm der Einfluss der USA zu, was zur eigentlichen Bildung des Weltreiches Anglo-Amerika führte. Ohne die USA wäre Britannien in den Weltkriegen untergegangen. So ist dieser tödliche Streich dann geheilt worden. Die Vorherrschaft in der Welt blieb.

Die Lästerungen und lästerliche Namen: Bezüge auf Gott und Christus in politischen Systemen und bei Parteinamen („christlich“).

42 Monate (Offb 13:5): Diese korrespondieren offenbar mit der Zeit, die in Offb 12:6 beschrieben wird (1260 Tage; siehe vorhergehende Kommentare). Es ist die Zeit ab 1981, als der Name Gottes wiederentdeckt wurde und fortan bekämpft wurde bis 1991.

Heilige überwunden (Offb 13:7): Durch Mitgliedschaft als NGO bei der UNO (1991) und dieser Verbindung mit dem Bild des wilden Tieres wurde ein Schwerpunkt der Heiligen, nämlich bei den ZJ, von Satan überwunden. Die Welt freute sich darüber, doch im Lebensbuch des Lammes standen nur 144000, nämlich der Rest von ihnen, der noch auf Erden war. Diese brauchten besonders Geduld und Glaube (Ausharren), um daran keine Mitschuld zu haben. Von 1991 bis 2001 war diese Mitgliedschaft. Nicht alle ZJ haben es vermeiden können, eine Mitschuld zu haben. Solche stehen, wenn sie Gesalbte sind, dann natürlich nicht in der Buchrolle des Lammes.

2001 wurde es leichter für sie, da die NGO-Mitgliedschaft durch die Zeitung „Guardian“ aufgedeckt worden war und die Mitgliedschaft eiligst beendet wurde.

**Tier 3:** Wildes Tier aus der Erde (Offb 13:11). Die Erde bedeutet eigentlich die festgefügte Welt gegenüber der aufgewühlten Welt (des Meeres). Festgefügt war besonders die westliche Welt, die vom Christentum dominiert ist.

Aus dieser Welt ging das dritte Tier (in der Bibel als zweites Tier genannt) hervor. Es ist die Weltmacht, die aus Anglo-Amerika entstand: die USA

Die USA gibt sich wie ein Lamm christlich („In God We Trust“, Schwur auf die Bibel), hat aber dennoch ihre Macht vom Drachen bekommen. Deshalb redet dieses wilde Tier wie ein Drache, d.h. weltbeherrschend, tyrannisch.

Ein großes Zeichen war die nukleare Aufrüstung, die sich kurz nach dem Ende des Weltkrieges in Europa über Japan ergoss als zwei Atombombenabwürfe. Es heißt hier „Feuer vom Himmel“.

**Halbes Tier:** (Offb 13:14)      Bild des wilden Tieres (UNO)

Es wurde 1945 auf wesentliches Betreiben der USA (Präs. Roosevelt) hin gegründet und hat auch dort seinen Hauptsitz (New York). Alle, die das Bild des wilden Tieres nicht anbeten, mussten mit einer Ächtung (=„getötet“) rechnen. Hier handelt es sich hauptsächlich um Nationen. Fast alle Nationen schlossen sich der UNO an. Das Zeichen des wilden Tieres ist eine besondere Hingabe zu dieser Art der Weltführung des Drachens, was eigentlich von allen Nationen erwartet wird. Es ist ein konträres Zeichen gegenüber dem Zeichen, das in Hesekeil 9:4 erwähnt wird. Das Kennzeichen zum Überleben Harmagedons hängt eben davon ab, dass man das Weltsystem Satans nicht verherrlicht, sondern darüber seufzt und jammert. Wer also das Bild anbetet, ist jemand, der zum Überleben nicht geeignet sein kann.

Zahl des wilden Tieres =666 (Offb 13:18)      Es heißt, das Weisheit und Verstand (eigentl. Verständigkeit = Führung Gottes) nötig sind, diese Zahl zu berechnen oder zu verstehen. Es heißt, es ist eine „Zahl eines Menschen“. Wer ist der Mensch schlechthin in dieser Welt? Pilatus sagte über Jesus: „Ecce homo“ (Adamisch: ONO ADM oder ONO OADM) – „Siehe, der Mensch!“ (Jn 19:5 Vulgata) Der Mensch schlechthin ist also Jesus.

666(,666) x 3 = 2000. Man hatte damals keine Bruchzahlen.

2000 Jahre von Jesu Tod im Jahr 33 u.Z. bis Beginn der Tausendjahrherrschaft Jesu führt zum Jahr 2033. Das ist gleichzeitig 119 Jahre nach der Drangsalszeit, die mit dem Ersten Weltkrieg begann und „Endzeit“ genannt wird. Die Prophezeiung sagt, einige Generation würde nicht vergehen, bis alle Dinge geschehen (Mt 24:34). In Genesis wird eine Generation mit max. 120 Jahren beschrieben. 119 Jahre sind also gerade noch nicht ganz volle 120 Jahre (Gen 6:3). Hiermit haben wir zwei Zeugen für ein und dieselbe Sache.

Warum 2000 Jahre? Hier zählt der Zusammenhang mit dem Tempel Salomos. Daniel 9:24 sagt nämlich sinngemäß, dass der Tod Jesu das Allerheiligste eröffnet oder salbt. Der Tempel Salomos hatte 20 Ellen als Allerheiligstes, 40 Ellen als Heiliges. Nach der biblischen Chronologie lebte Jesus ca. 4000 Jahre nach dem Sündenfall. Vier Tage vor einer Opferung wurde nämlich ein Lamm ausgewählt zur Opferung (Ex 12:3-6: Auswahl Opferlamm 10. Tag, Opferung 14. Tag). Jesus wurde also beim Sündenfall 4000 Jahre vor seiner Opferung ausgewählt. Die Chronologie der Bibel bestätigt dies. Die weltliche Chronologie kennt auch nur ca. 4000 Jahre v.u.Z. als eine sinnvolle Chronologie an. Ein Tag ist bei Gott wie 1000 Jahre, sagt die Bibel (Ps 90:4). Logischerweise ist dann bei 4000 Jahre des Heiligen, das Allerheiligste 2000 Jahre und zählt ab dem Tod Jesu. Das ist die Berechnung der 2000 Jahre ohne die 666. Rückbezüglich kommt man jetzt von den 2000 Jahren, die rein geschichtlich errechnet werden können, auf die Bedeutung der Zahl 666, den die Zahl 3 (als Teiler) ist eine Zahl des Nachdrucks.

Was bedeutet also die Zahl 666? Es bedeutet, dass 2000 Jahre nach Jesu Tod die letzten Reste des Systems des wilden Tieres, also des politischen Systems und aller weiteren Tiere, die hier erwähnt sind, verschwunden sein werden.

Wie wird das von der Bibel bestätigt? Daniel 2:35 zeigt, dass das Bild des Weltsystems (Standbild) zusammenbricht und dann ein Wind oder Sturm diese Reste des alten Weltsystems hinfert fegt, so dass die Tausendjahrherrschaft Jesu in einer gereinigten Umgebung beginnen kann. Unter Sturm muss man sich jetzt keine Wetterlage vorstellen, sondern ganz einfach, dass durch die Engel gereinigt wird, was an bösen Dingen der Welt noch vorhanden ist. Das können auch notwendige Dinge sein wie z.B. Krankenhäuser, da es keine Krankheiten mehr geben wird. Die Menschen werden nach Harmagedon alle plötzlich gesund gemacht werden, so wie Jesu Tausende plötzlich heilen konnte.

Harmagedon ist schon jetzt (siehe vorhergehende Kommentare und Gedanken zur Offenbarung). Wenn die zweite Sichel zwei Drittel der Menschheit beseitigt haben wird, wird eine Interimszeit bis zum Beginn der Tausendjahrherrschaft beginnen. Also 2000 Jahre nach Jesu Tod (Riss des Vorhangs zum Allerheiligsten) wird diese Interimszeit zu Ende gehen.

Wo spricht die Bibel von einer Interimszeit?

Sie spricht von einem Weg oder einer Straße von Ägypten nach Assyrien, auf dem (bzw. der) nur noch Gerechte wandeln dürfen (Jes 19:23-25). Wann wird eine Zeit sein, in der es nur noch Gerechte gibt? Es muss nach Harmagedon sein, das nur solche mit weißen äußerem Gewand (=Gerechtigkeit) überleben (Offb. 7:9). Harmagedon wird also nicht erst 2033 zu Ende sein, sondern jetzt schon bald (Vgl. Mt 24:50: „an einem Tage, an dem man es nicht erwartet“).

Ägypten bedeutet: Die Enthüllung des Namens Gottes am Dornbusch war, die mit Sicherheit herausragendste Begebenheit in Ägypten. Heute entspricht dies dem kleinen Baby (siehe vorhergehende Kommentare; Zeph 3:8-15; Sach 14:9) und besonders nach Harmagedon, das Iouo seinen Namen weltweit so bekannt macht, dass alle dann noch lebenden Gerechten die Anbetung in seinem Namen Iouo suchen werden. Genauso wie Iouo einen Hunger nach seinem Wort in die Völker senden wird (Am 8:11).

Assyrien bedeutet: Das wohl Bedeutendste bei Assyrien war, dass es einmal so ein großes Weltreich war, das selbst der Platz des ursprünglichen Paradieses von Eden zu seinem Herrschaftsgebiet gehörte. Heute wird es unter dem Van-See in der Türkei vermutet, was ganz in der Nähe des Ararat liegt, wo immer noch die Arche Noahs liegen soll.

Die Straße von Ägypten nach Assyrien bedeutet also nichts anderes, als dass nach Harmagedon die dann noch lebenden Gerechten den Namen Gottes und das Wort Gottes weltweit so ernst nehmen werden, dass sie mit dieser geistigen Ausrüstung das Paradies der Tausendjahrherrschaft Jesu (Beginn offenbar 2033) erleben können.

Möge sich jeder, der dies liest, um Gerechtigkeit bemühen, wozu Gott sein Wort gegeben hat und seinen Namen. Ich möchte noch darauf hinweisen, dass diese Website durch viele Gedanken, Gedichte und Aufsätze (manches auch handgeschrieben) Ihnen eine zusätzliche Hilfe sein könnte, was aber nie Bedeutung der Bibel und des Namens Gottes ersetzen sollte.

IOUO

AB RAD IT BR

Vater

Haupt als  
(des pers. Dn)

Sohn

W

W

Off 12:5

= Iouo

= Mutter

= Eia

= Jesus

IOUO Wolke und Feuersäule  
IOUO

→ Der Enk (= IO) hat  
zwei Anteile (= Buchstaben)

Der Name:  $I @ U @ : @ J M$   
 → was mir hat den Namen und bekommt ihn?

Der Erste hat 2 Anteile

= der Vater selbst

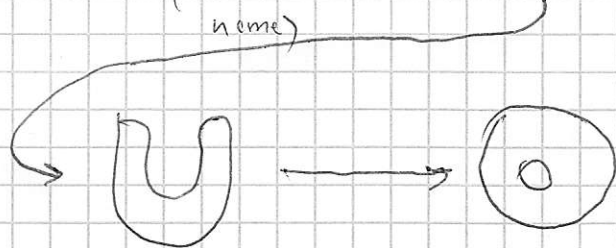
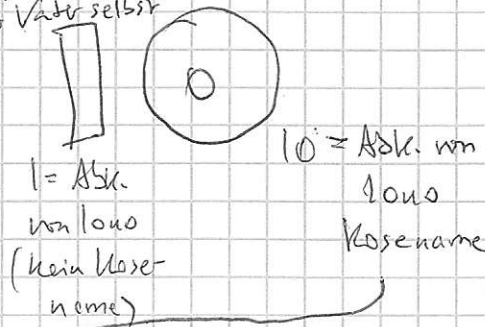

rechts von Louo =  
 $I @ U @ E$   
 $= I @ U @ E$

der zweite = Jens  
 (1 Anteil)

links von Louo =  
 $A @ I @ (U)$

der dritte = Elia  
 (1 Anteil)

# LOUO und ALOIM

## DAS PALINDROM des Bibelenfangs

oh Vater, oh Haupt louo, du erschaffst (israhel) „louo“ (als auch) „Aloim“  
als ein Alpha des A-und-O, die beiden Gezeiten: den Eife und des  
Jammern (vgl. Knechtel 3:4) eines Löwen um die Tochter louos,  
welche Löwe ist für des „Komm!“ (vgl. Aps 22:17)

oh Vater  
oh Haupt  
→ = louo [Abkürzung = l vgl. PT, IKIN]

du erschaffst,  
du erschaffst

„louo“ „Aloim“

[louo Vielfachungst] das Alpha

des A&O

meines Gezeiten; (hembich:)

dem Eife (1)

und

des Wags (= des Jammern) (2)

[vgl. ARAI = Löwe Gottes, Song # 739] eines Löwen

(um die Tochter

louos [Abkürzung von louo ist] vgl. IPT = Jgpt = 56 fnd und IKIN = louo macher ftr

ABRAS | ABRA LOUOALOIMATOAAOTAMIOLAOUOIARBA |

(1) (2)

die beiden  
Gezeiten

JARBA  
ein von  
des Komm!  
= ADR =  
welche  
Löwe

Ein Palindrom

(Mit) Im der Insel  
 es komme  
 des Seins  
 1000  
 zu ihr  
 er ließ verwunden

BAI O U O A L O I K

zuerst  
 1000  
 Dein Gott

Nr 1

weil dort drüben und sie Nr. 2 (ix)

K I O L A O U O I A B

als Brendmel des Eifers und des sich Sehens  
 und Klage des Vaters

wie ich

BAI O U O A L O I K K I O L A O U O I A B

(sich bewegend)

z.B.: Mit der Insel des Seins zu ihr (!) [→ vgl. Hes 2:18]  
 ließ er als Brendmel des Eifers von ihm sie verwunden als Nummer 2

z.B.: Es komme 1000, Dein Gott, wie ich dorthin und als Klage des Vaters!

Off 11:18 } ↳ OI = NI = Klage  
 NI EDEN FÜHR  
 Klage um Eden führ!